



RX-V1500RDS

RX-V2500RDS

Аудио- видео ресивер

Руководство по эксплуатации



Предупреждения

Перед началом эксплуатации устройства внимательно ознакомьтесь с данным разделом

1. Для достижения наилучших результатов при эксплуатации данного устройства советуем внимательно ознакомиться с инструкцией по эксплуатации. Храните данное руководство в надежном месте так как оно может пригодиться в будущем при возникновении проблем с использованием устройства.
2. Установите устройство в прохладном сухом и чистом помещении вдали от окон нагревательных приборов источников повышенной вибрации или фоновых наводок (например, трансформаторов или двигателей). Не устанавливайте устройство в пыльном сыром или холодном помещении. Предохраняйте его от воздействия воды.
3. Не подвергайте устройство резким перепадам температуры и не устанавливайте его в местах с повышенной влажностью.
4. В целях предотвращения возгорания и поражения электрическим током на верхнюю панель прибора нельзя помещать другие компоненты, которые могут вызвать деформацию или обесцвечивание корпуса, горючие предметы, контейнеры с жидкостью.
5. Отверстия в корпусе предназначены для вентиляции устройства. Не закрывайте эти вентиляционные отверстия, так как это может привести к быстрому перегреву устройства. Устанавливайте ресивер только в местах с хорошей вентиляцией. Убедитесь, что расстояние до стены составляет по крайней мере 20 см сзади устройства, по 20 см по бокам и не менее 30 см над его верхней панелью. Несоблюдение этих условий может привести к порче устройства а также послужить причиной пожара.
6. Не подключайте кабель питания к розетке до полного завершения всех подключений.
7. Не включайте прибор в перевернутом положении, это может вызвать перегрев и возгорание.
8. Не применяйте больших усилий при нажатии кнопок и переключателей, а также при подключении проводов. При перемещении устройства необходимо прежде всего отсоединить шнур питания от розетки, а затем отсоединить все провода. При отключении держитесь за штекера не за провод.
9. Не допускается чистка корпуса химическими средствами, так как это может привести к порче его поверхности. Для чистки корпуса можно использовать сухую чистую ткань.
10. Напряжение питания должно соответствовать указанному на аппарате. Использование более высокого напряжения опасно и может привести пожару или другим несчастным случаям. Фирма YAMAHA не несет ответственности за неисправности, вызванные несоответствующим напряжением питания.
11. Для того чтобы предотвратить повреждение системы во время грозы, необходимо отключить устройство от сети питания и отсоединить антенну.
12. Не вскрывайте корпус устройства. Если Вы уронили какой-либо предмет внутрь устройства, обратитесь к специалисту.
13. Не пытайтесь модифицировать или переделывать прибор. По всем вопросам обращайтесь к квалифицированным специалистам.
14. Цифровые сигналы, генерируемые аппаратом могут взаимодействовать с другим оборудованием: тюнерами, приемниками, телевизорами. В этом случае отодвиньте данный аппарат как можно дальше от другого оборудования.
15. При долгих перерывах в эксплуатации устройства (например, когда Вы уезжаете в отпуск) необходимо вынуть шнур питания из розетки.
16. Прежде чем заключить, что устройство неисправно, внимательно прочитайте раздел "Поиск и устранение неполадок".
17. Для моделей в Китае и общей: переключатель напряжения питания VOLTAGE SELECTOR на задней панели должен быть установлен в положение, соответствующее напряжению в местной сети.

Пока сетевой кабель подключен к розетке, аппарат остается под напряжением. Это называется дежурным режимом, когда остается небольшое потребление энергии.

Особенности

Встроенный 7-канальный усилитель мощности с минимальной выходной мощностью RMS (0,04% THD, 20Гц-20кГц, 8 Ом)

RX-V1500 фронтальные 120 Вт + 120 Вт; центральный 120 Вт; тыловой 120 Вт + 120 Вт; центр.тыл 120 Вт + 120 Вт.	RX-V2500 фронтальные 130 Вт + 130 Вт; центральный 130 Вт; тыловой 130 Вт + 130 Вт; центр.тыл 130 Вт + 130 Вт.
---	---

Многорежимная обработка цифровых звуковых полей

- Собственная технология Yamaha для создания звуковых полей
- THX
- Декодер Dolby Digital/Dolby Digital EX
- Декодер DTS/DTS ES Matrix 6.1, Discrete 6.1, DTS Neo6, DTS96/24
- Декодер Dolby Pro Logic, Dolby Pro Logic II, Dolby Pro Logic IIx
- Virtual CINEMA DSP
- SILENT CINEMA

Многорежимная обработка цифровых звуковых полей

- Декодер Dolby Pro Logic/ Dolby Pro LogicII
- Декодер Dolby Digital/Dolby Digital Matrix 6.1
- Декодер DTS /DTS ES Matrix 6.1, Discrete 6.1, DTS Neo: 6 Decoder
- CINEMA DSP: объединение технологии YAMAHA DSP и Dolby Pro Logic, Dolby Digital или DTS
- Virtual CINEMA DSP
- SILENT CINEMA DSP

Усовершенствованный тюнер AM/FM

- Предварительная произвольная настройка на 40 станций
- Автоматическая предварительная настройка станций
- Возможность редактирования предустановленных станций
- Система RDS

Другие функции

- YPAO – параметрический оптимизатор акустики помещения для автоматической установки громкоговорителей
- Ц/А конвертер 192 кГц/24 бит
- Меню установок SET MENU, предлагающее 14 пунктов для оптимизации этого аппарата к Вашей аудио/видео системе
- 6 или 8 канальный вход для внешнего декодера новых форматов
- Функция экранного дисплея, помогающая управление устройством
- Короткие сообщения (для RX-V2500)
- Режим PURE DIRECT обеспечивает безупречную точность воспроизведения аналоговых и PCM источников
- Возможность входа и выхода сигнала S-Video
- Возможность входа и выхода компонентного сигнала
- Видео преобразование (компонитный ↔ S-Video ↔ компонентный) для выхода на монитор
- Разъемы оптического и коаксиального цифрового аудио сигнала
- Таймер отключения
- Режим ночного просмотра и прослушивания
- Пульт ДУ с предустановленными кодами производителей и функциями обучения/макросов
- Возможность инсталляции Zone2/Zone3

Комплект поставки

- Пульт ДУ
- Батарейки типа AAA, R03, UM-4 4 шт
- Кабель питания
- Комнатная антенна FM
- Рамочная антенна AM
- Антенный адаптер (только для моделей в Великобритании)
- Ключ для акустических разъемов
- Микрофон

Установка батарей в пульт ДУ

1. Нажмите на знак ▼ на крышке батарейного отсека и сдвиньте ее
2. Вставьте прилагаемые батареи с соблюдением полярности, указанной в батарейном отсеке.
3. Установите крышку на место

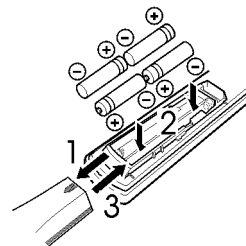

Примечания по батареям

- Периодически заменяйте батарейки, если заметили, что диапазон работы пульта уменьшился, индикатор не мигает или стал тусклым.
- Не устанавливайте старые батарейки одновременно с новыми
- Не устанавливайте батареи разного типа (например, щелочные и марганцевые). Тип батареи указан на ее упаковке.
- Если батареи протекли, немедленно удалите их из пульта. Не прикасайтесь к вытекшему электролиту и не допускайте попадания его на одежду. Очистите батарейный отсек перед установкой новых батарей.
- При утилизации батарей соблюдайте рекомендации по защите окружающей среды.

Замена батарей

Когда батареи разряжены, рабочий диапазон пульта ДУ сокращается, то в этих случаях замените батарейки.

Если пульт остается без батарей более 2 минут или в пульт установлены разряженные батареи, то содержание памяти может быть потеряно. В этом случае установите новые батареи и запрограммируйте стертые коды производителей и требуемые функции заново.

Фронтальная панель

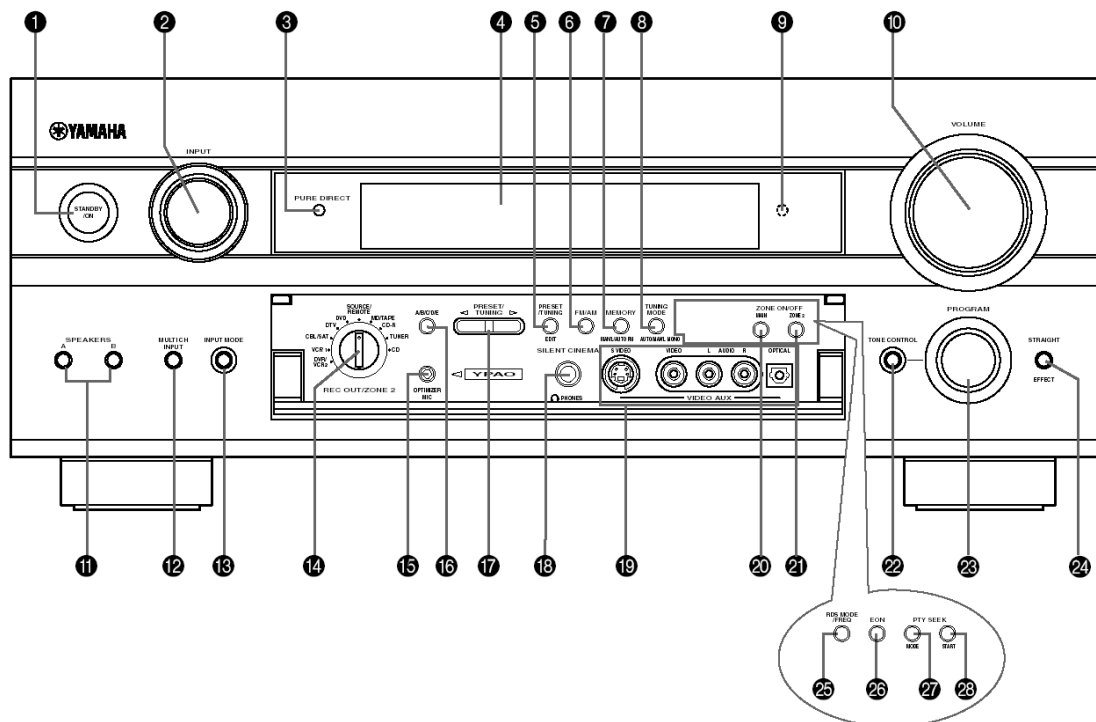

1. STANDBY/ON Нажмите на этот выключатель, чтобы включить питание. Нажмите на него еще раз, чтобы перейти в режим ожидания. В этом режиме аппарат потребляет очень малую мощность, и способен принимать сигнал от пульта управления. Перед включением звука имеется задержка 6-7 секунд.

2. INPUT SELECTOR для выбора источника входного сигнала. Выбранный источник будет показан на дисплее.
3. PURE DIRECT – включение и отключение режима Pure Direct, при включенном режиме загорается индикатор.
4. Дисплей. Показывает различную информацию и операционное состояние аппарата.
5. Кнопка PRESET/TUNING (EDIT). Эта кнопка меняет функцию кнопок PRESET/TUNING <|> между выбором станций в памяти и настройкой по частоте.
6. Кнопка FM/AM. Нажмите эту кнопку для переключения диапазонов FM или AM.
7. Кнопка MEMORY (MAN L/AUTO FM). При помощи этой кнопки станция заносится в память аппарата. Удерживая эту кнопку в нажатом положении более 3 сек., Вы можете начать автоматическую запись станций в память.
8. Кнопка TUNING MODE (AUTO/MAN L MONO). Нажмите эту кнопку, чтобы переключить автоматический (индикатор AUTO горит) или ручной (индикатор AUTO не горит) режим настройки.
9. Датчик пульта управления. Принимает сигнал от пульта управления
10. VOLUME. Одновременно регулирует громкость всех аудио каналов. (На уровень записи не влияет).
11. Переключатель SPEAKERS. Установите А или В (или А и В) в положение ON для основных громкоговорителей, которые Вы будете использовать. Для основных колонок, которые Вы не будете использовать, установите этот переключатель на OFF.
12. Кнопка MULTI CH.INPUT выбирает в качестве источника устройство, подключенное к входу MULTI CH.INPUT, этот выбор имеет приоритет перед источником, выбранным с помощью селектора INPUT.
13. Кнопка INPUT MODE. Выбирает приоритетный тип входного сигнала (AUTO, TS, ANALOG) для источника, подключенного к двум и более входным разъемам.
14. Для RX-V2500: Переключатель REC OUT/ZONE2 – для выбора нужного источника для записи через аудио/видео выходы, независимо от прослушиваемого/просматриваемого в настоящий момент источника. При установке в положение SOURCE/REMOTE входной сигнал подается на все выходы. Источники в зоне 2 и для записи всегда идентичны.
15. Разъем для подключения прилагаемого микрофона, служащего для функции автоматической установки.
16. Кнопка A/B/C/D/E. Нажмите эту кнопку, чтобы выбрать группу станций в памяти (от А до Е).
17. Переключатель PRESET/TUNING <|>. Эта кнопка используется для выбора номера предустановленной станции PRESET (предварительная настройка), когда на экране светится индикатор « : » или используется для выбора частоты TUNING (настройка), если индикатор « : » не горит.
18. Разъем для наушников. При использовании наушников подключите их к этому разъему. При подключении наушников сигнал на разъемы PRE OUT и на громкоговорители не идет. Все сигналы Dolby Digital и DTS микшируются в правый и левый каналы.
19. Разъемы VIDEO AUX. Подсоедините дополнительный источник входного аудио или видео сигнала к этим разъемам, например видео камеру. Для переключения на эти разъемы выберите в качестве источника V-AUX.
20. ZONE ON/OFF(MAIN) – только в моделях для США, Канады и Австралии
21. ZONE ON/OFF(ZONE2) – только в моделях для США, Канады и Австралии
22. Кнопка TONE CONTROL – меняет функцию регулятора PROGRAM на настройку тональности высокие/низкие частоты фронтальных и центрального каналов.
23. Переключатель PROGRAM - для выбора программы DSP и для регулировки тональности вместе с кнопкой TONE CONTROL.
24. Кнопка STRAIGHT/EFFECT. Включает и выключает звуковое поле. При выборе STRAIGHT входной сигнал (двух- или многоканальный) подается прямо на соответствующий громкоговоритель без обработки эффектов.
25. Кнопка RDS MODE/FREQ. При приеме RDS станции нажатие этой кнопки приводит к изменению режима дисплея на PS, PTY, RT или ST режимы, если станция обеспечивает эти RDS данные либо включает режим индикации частоты.
26. Кнопка EON. Нажмите эту кнопку для выбора нужного типа программы (новости, информация, события, спорт), когда хотите автоматически настроиться на данную программу.
27. Кнопка PTY SEEK MODE. Нажмите эту кнопку для перехода в режим PTY SEEK.

28. Кнопка PTY SEEK START. После выбора типа программы в режиме PTY SEEK нажмите эту кнопку для начала поиска нужной станции.

Открытие и закрытие передней дверцы

Если регуляторы под дверцей на передней панели не требуются, закройте ее.

Для открывания дверцы слегка нажмите на нижнюю часть панели.

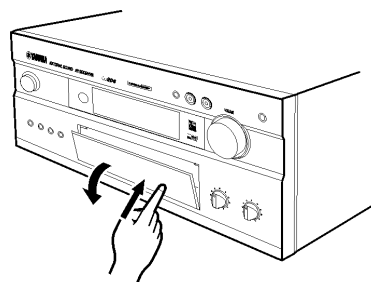

Пульт дистанционного управления для RX-V1500RDS

1. Передатчик инфракрасного сигнала
2. Индикатор передачи сигнала
3. Кнопки выбора входного источника
4. Дисплей
5. PRESET+- в режиме тюнера выбор станции из памяти
6. A/B/C/D/E – выбор группы станций в памяти
7. LEVEL(TITLE) – выбор нужного канала для регулировки его индивидуального уровня.
8. Кнопки курсора для выбора и регулировки параметров DSP и пунктов SET MENU
9. TEST(RETURN) – включение тестового сигнала
10. Группа кнопок ввода цифр и выбора программ
11. MACRO ON/OFF – включение и отключение функций макросов
12. MACRO – программирование серий команд под одной кнопкой
13. STANDBY - переключение этого аппарата в дежурный режим
14. SYSTEM POWER – включение питания этого аппарата
15. INPUT MODE – установка приоритетного (AUTO, DTS, ANALOG) типа сигнала, принимаемого от компонента, подключенного более чем к одному входу.
16. SLEEP – установка времени таймера отключения, для выбора времени нажимайте эту клавишу повторно
17. MULTI CH IN – переключение в режим MULTI CH INPUT для использования внешнего декодера
18. SELECT Δ ∇ - выбор другого компонента для индивидуального управления им независимо от выбранного входа
19. VOL+/- – регулировка громкости
20. AMP/SOURCE/TV – выбор компонента, которым Вы хотите управлять с помощью этого пульта ДУ: AMP – управление этим ресивером; SOURCE – управление компонентом, выбранным с помощью кнопок входов; TV – для управления телевизором. Предварительно следует установить коды производителей для всех компонентов.
21. MUTE – временное отключение звука.
22. PURE DIRECT – включение и отключение режима Pure Direct
23. SET MENU(MENU) – вызов меню установок
24. NIGHT – включение и отключение режима ночного прослушивания
25. ON SCREEN(DISPLAY) – включение режима экранного дисплея
26. STRAIGHT/EFFECT – Включает и выключает звуковое поле. При выборе STRAIGHT входной сигнал (двух- или многоканальный) подается прямо на соответствующий громкоговоритель без обработки эффектов
27. EXT.D.SUR – переключение 5.1 и 6/7.1 канального воспроизведения от многоканального источника
28. RE-NAME – изменение названия источника на дисплее

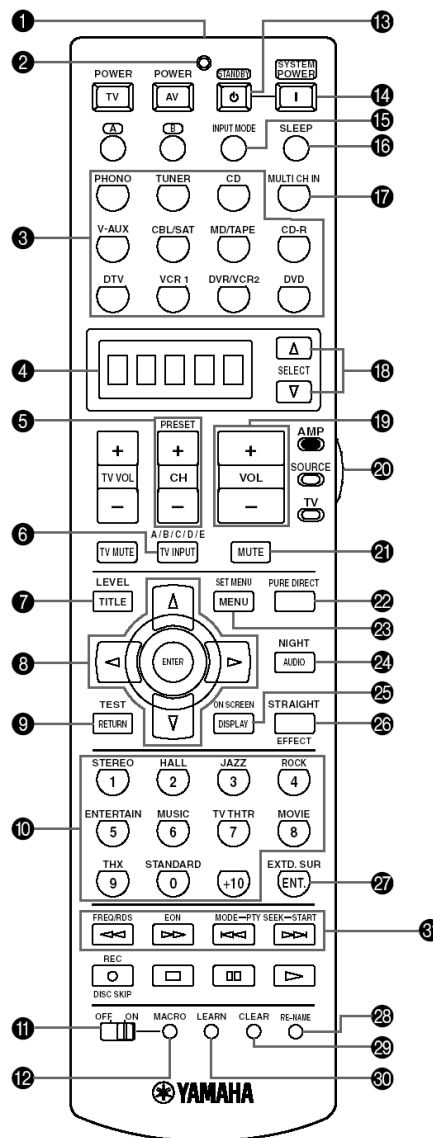

29. CLEAR – функция удаления в режимах программирования LEARN и RENAME
30. LEARN – программирование кодов производителя или функций других пультов ДУ.
31. Кнопки для RDS: FREQ/RDS (переключение режимов PS, PTY, RT, CT при настройке на станцию RDS и/или вывод на дисплей частоты); EON (выбор типа программы NEWS, INFO, AFFAIR, SPORT для автоматической настройки); PTY SEEK MODE (переключение в режим поиска по типу программы); PTY SEEK START (начало поиска после выбора нужного типа программы).

Пульт дистанционного управления для RX-V2500RDS

1. Передатчик инфракрасного сигнала
2. Индикатор передачи сигнала
3. Кнопки выбора входного источника
4. Дисплей
5. PRESET+- в режиме тюнера выбор станции из памяти
6. LIGHT – кнопка подсветки
7. A/B/C/D/E – выбор группы станций в памяти
8. TOP(TITLE) – выбор режима графического интерфейса для монитора.
9. Кнопки курсора для выбора и регулировки параметров DSP и пунктов меню
10. RETURN – возврат к меню верхнего уровня при использовании меню на дисплее фронтальной панели
11. Группа кнопок ввода цифр и выбора программ
12. MEMORY 1/2 – для вызова любимых программ звукового поля, установок УРАО и дополнительных станций в памяти.
13. MACRO ON/OFF – включение и отключение функций макросов
14. MACRO – программирование серий команд под одной кнопкой
15. STANDBY - переключение этого аппарата в дежурный режим
16. SYSTEM POWER – включение питания этого аппарата
17. INPUT MODE – установка приоритетного (AUTO, DTS, ANALOG) типа сигнала, принимаемого от компонента, подключенного более чем к одному входу.
18. SLEEP – установка времени таймера отключения, для выбора времени нажимайте эту клавишу повторно
19. MULTI CH IN – переключение в режим MULTI CH INPUT для использования внешнего декодера
20. SELECT $\Delta \nabla$ - выбор другого компонента для индивидуального управления им независимо от выбранного входа
21. VOL+/- – регулировка громкости
22. AMP/SOURCE/TV – выбор компонента, которым Вы хотите управлять с помощью этого пульта ДУ: AMP – управление этим ресивером; SOURCE – управление компонентом, выбранным с помощью кнопок входов; TV – для управления телевизором. Предварительно следует установить коды производителей для всех компонентов.
23. MUTE – временное отключение звука.
24. PURE DIRECT – включение и отключение режима Pure Direct
25. EXIT – выход из меню графического интерфейса
26. NIGHT – включение и отключение режима ночного прослушивания
27. DISPLAY – вызов меню на дисплей фронтальной панели
28. STRAIGHT/EFFECT – Включает и выключает звуковое поле. При выборе STRAIGHT входной сигнал (двух- или многоканальный) подается прямо на соответствующий громкоговоритель без обработки эффектов
29. EXTD.SUR – переключение 5.1 и 6/7.1 канального воспроизведения от многоканального источника

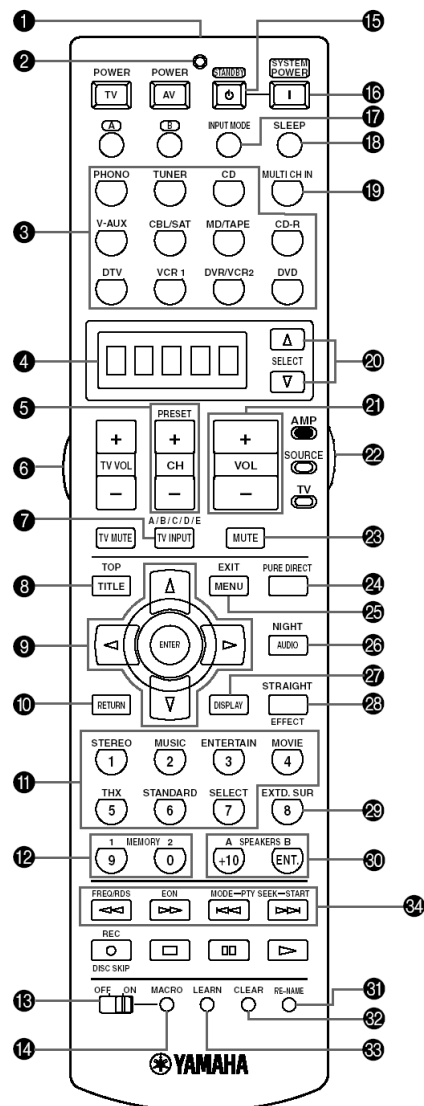

30. SPEAKERS A/B – переключение фронтальных акустических систем А и В
31. RE-NAME – изменение названия источника на дисплее
32. CLEAR – функция удаления в режимах программирования LEARN и RENAME
33. LEARN – программирование кодов производителя или функций других пультов ДУ.
34. Кнопки для RDS: FREQ/RDS (переключение режимов PS, PTY, RT, ST при настройке на станцию RDS и/или вывод на дисплей частоты); EON (выбор типа программы NEWS, INFO, AFFAIR, SPORT для автоматической настройки); PTY SEEK MODE (переключение в режим поиска по типу программы); PTY SEEK START (начало поиска после выбора нужного типа программы).

Использование пульта ДУ

Пульт ДУ передает направленный инфракрасный сигнал, направляйте его точно на сенсор на аппарате.

- Не допускайте попадания жидкостей на пульт.
- Не роняйте пульт.
- Не оставляйте и не храните пульт в следующих условиях:
 - В местах с высокой влажностью или температурой (рядом с нагревателями, печами и ваннами)
 - запыленные места
 - в местах со слишком низкой температурой.

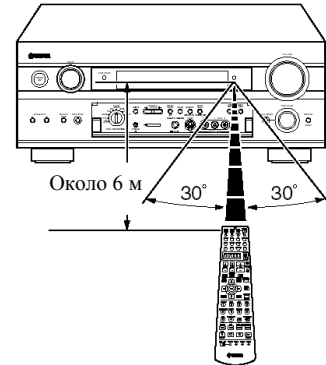

Дисплей на передней панели

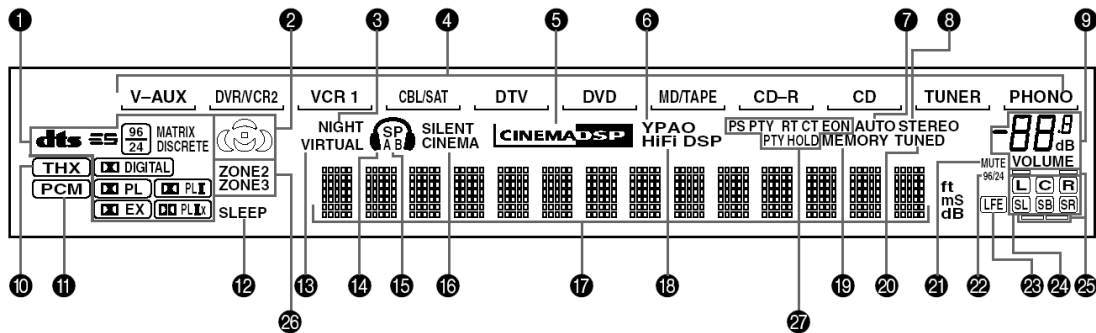

1. индикаторы загораются при включении соответствующего декодера
2. индикация звукового поля загорается при активизации DSP
3. индикатор NIGHT
4. индикатор входного источника, выбранный источник отмечается курсором
5. индикатор CINEMA DSP загорается при выборе программы звукового поля Cinema DSP
6. индикатор YPAO загорается во время процедуры автоматической калибровки и при использовании полученных после нее установок без изменений.
7. индикатор AUTO показывает, что включен режим автоматической настройки
8. индикатор STEREO загорается при приеме радиостанции FM с сильным сигналом, если индикатор горит AUTO
9. индикатор уровня VOLUME
10. индикатор THX
11. индикатор PCM загорается при воспроизведении этим устройством цифрового аудио сигнала в формате PCM
12. индикатор SLEEP горит при установке таймера отключения.
13. индикатор VIRTUAL горит при использовании Virtual Cinema DSP
14. индикатор подключенных наушников
15. индикатор SP A/B загорается в соответствии с выбранной основной акустической системой. При выборе обеих систем горят оба индикатора
16. индикатор SILENT CINEMA горит при прослушивании через наушники со звуковыми эффектами
17. многофункциональный дисплей показывает название текущей программы DSP и другую информацию при регулировке и установках
18. индикатор HI-FI DSP загорается при выборе программ звукового поля Hi-Fi DSP
19. индикатор MEMORY мигает при занесении станции в память
20. индикатор TUNED горит при настройке на станцию

21. индикатор MUTE мигает при временном отключении звука
22. индикатор 96/24 загорается при поступлении на вход сигнала DTS 96/24
23. индикатор LFE загорается при поступлении на вход сигнала, содержащего канал LFE
24. индикаторы получаемых сигналов входных каналов
25. индикаторы подключения фронтальных для эффектов Presence и/или центральных тыловых Surround Back громкоговорителей загораются во время автоматической установки или настройки уровней
26. индикаторы ZONE2/3 загораются при использовании зон (для некоторых модификаций аппарата).
27. Индикаторы режима RDS загорается название RDS данных, предоставляемых текущей радио станцией. Индикатор PTY HOLD загорается во время поиска станции в режиме PTY SEEK. Индикатор EON загорается при предоставлении радио станцией сервиса EON.

Задняя панель RX-V1500

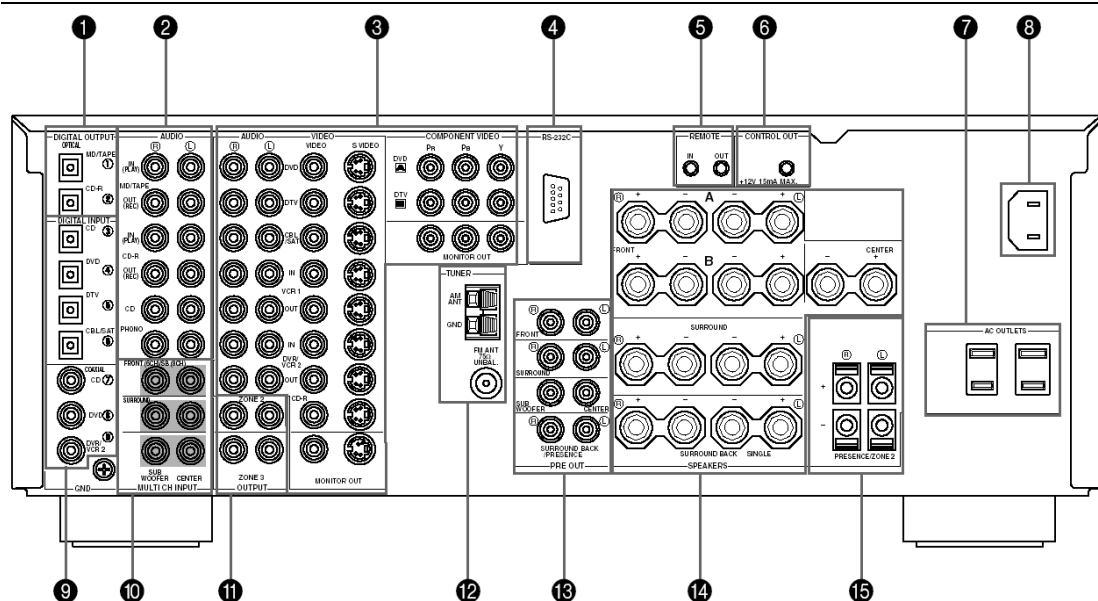

1. выходные цифровые разъемы DIGITAL OUTPUT
2. разъемы для подключения аудио компонентов
3. разъемы для подключения видео компонентов
4. RS-232C этот разъем предназначен для коммерческого использования, проконсультируйтесь со своим дилером относительно подробностей.
5. REMOTE IN/OUT разъем дистанционного управления (*некоторые модификации аппарата*)
6. CONTROL OUT дополнительный разъем управления для коммерческого использования (*некоторые модификации аппарата*)
7. разъем AC OUTLET для подачи питания на подключенные аудио/видео компоненты
8. разъем для кабеля питания
9. входные цифровые разъемы DIGITAL INPUT
10. разъем MULTI CH INPUT
11. ZONE2/ZONE3 OUT выход для второй/третьей зоны (*некоторые модификации аппарата*)
12. антенные разъемы
13. разъемы предварительного выхода PRE OUT
14. разъемы для подключения акустических систем
15. разъемы для подключения акустических систем PRESENCE/ZONE2 для некоторых модификаций аппарата: переключатель шага настройки тюнера FREQUENCY STEP для некоторых модификаций аппарата: переключатель напряжения питания VOLTAGE SELECTOR

Задняя панель RX-V2500

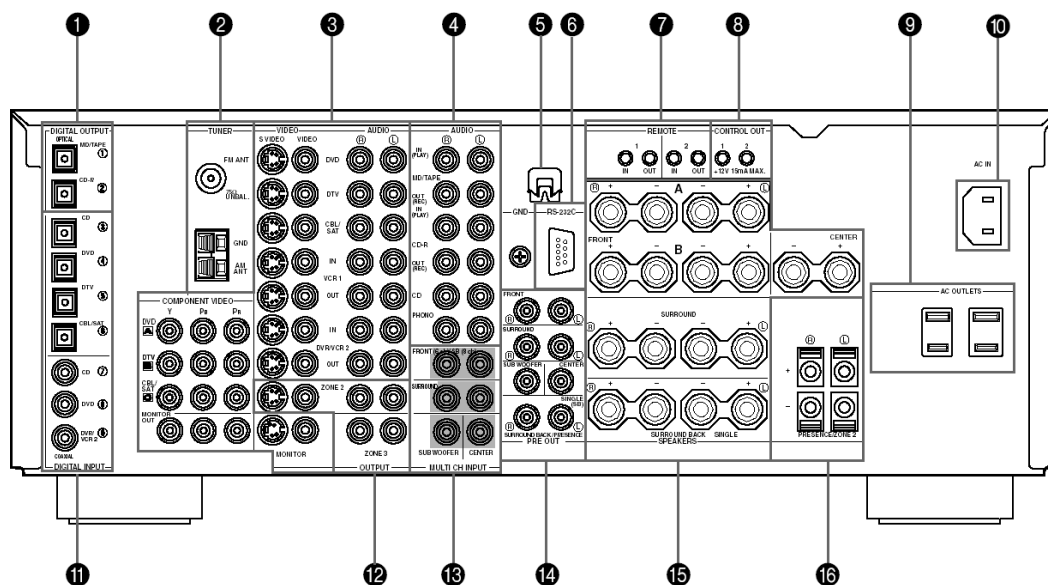

1. выходные цифровые разъемы DIGITAL OUTPUT
2. антенные разъемы
3. разъемы для подключения видео компонентов
4. разъемы для подключения аудио компонентов
5. держатель ключа для разъемов акустических выходов
6. RS-232C этот разъем предназначен для коммерческого использования, проконсультируйтесь со своим дилером относительно подробностей.
7. REMOTE 1/2 IN/OUT разъем дистанционного управления (некоторые модификации аппарата)
8. CONTROL OUT дополнительный разъем управления для коммерческого использования (некоторые модификации аппарата)
9. разъем AC OUTLET для подачи питания на подключенные аудио/видео компоненты
10. разъем для кабеля питания
11. входные цифровые разъемы DIGITAL INPUT
12. ZONE2/ZONE3 OUT выход для второй/третьей зоны (некоторые модификации аппарата)
13. разъем MULTI CH INPUT
14. разъемы предварительного выхода PRE OUT
15. разъемы для подключения акустических систем
16. разъемы для подключения акустических систем PRESENCE/ZONE2

Установка акустических систем

Размещение громкоговорителей

Размещение основных фронтальных громкоговорителей

Разместите правый и левый громкоговорители на одинаковом расстоянии от идеальной позиции для прослушивания. Если в систему входит видео монитор, расстояние от него до громкоговорителей должно быть одинаковым.

Размещение центрального громкоговорителя

Если в систему входит видео монитор, выровняйте фронтальную панель монитора с фронтальной панелью центрального громкоговорителя. Размещайте громкоговоритель максимально близко к монитору, например, непосредственно над или под ним и точно между основными громкоговорителями.

Размещение тыловых и центрального тылового громкоговорителей

Тыловые громкоговорители размещаются позади позиции для прослушивания и направлены к ней. Они устанавливаются на одинаковой высоте 1.8 м от пола. Центральные тыловые располагаются между тыловыми громкоговорителями на той же высоте. Между центральными тыловыми громкоговорителями

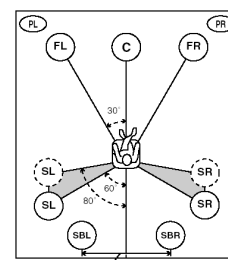

НЕ МЕНЬШЕ 30 CM

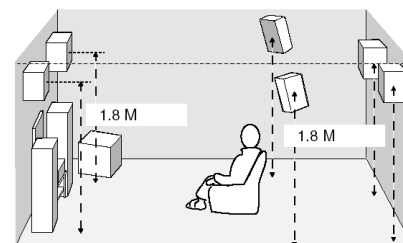

не должно быть меньше 30 см, а в идеале они должны быть на таком же расстоянии как фронтальные.

Размещение сабвуфера

Размещение сабвуфера не очень критично, так как низкочастотный звук не является высоконаправленным. Лучше всего установить сабвуфер ближе к основным громкоговорителям. Слегка поверните его к центру комнаты для уменьшения отражений.

Фронтальные для эффектов (PR и PL)

Эти громкоговорители обеспечивают дополнительный эффект окружающего звука для CINEMA DSP. Эти эффекты включают звуки, которые по замыслу создателей фильмов располагаются немного дальше линии экрана. Установите эти громкоговорители в передней части комнаты примерно на расстоянии 0.5-1 метр позади основных фронтальных, слегка повернув внутрь и на высоте 1.8 метра от пола.

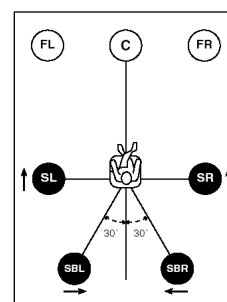

● : Дипольный громкоговоритель
↑ : Направление дипольного громкоговорителя

Дипольное размещение громкоговорителей

Для пространственного звучания THX используются либо дипольные либо прямоизлучающие громкоговорители. При выборе дипольной акустики размещайте ее как показано на рисунке.

Подключение акустических систем

Убедитесь, что правильно подключаете левый и правый каналы с соблюдением полярности + (красный) и – (черный). При неверном подключении звука слышно не будет либо он будет ненатуральным и без низких частот.

Предупреждение:

- Если используете громкоговорители сопротивлением 6 Ом, то проверьте правильность установки согласно разделу «Установка сопротивления акустических систем» далее.
- Не позволяйте оголенным проводам касаться друг друга и металлических частей аппарата, иначе это приведет к повреждению громкоговорителя и/или усилителя
- Отключайте питание всех компонентов перед выполнением соединений.
- Рекомендуется использовать экранированные громкоговорители.

Кабели акустических систем

Кабель акустической системы состоит из двух проводов, отличающихся цветом, полосками или формой. Обратите внимание на полярность подключения разъемов акустических систем.

1. Зачистите изоляцию на концах проводов примерно на 1 см.
2. Скрутите проводники на зачищенных концах между собой для предотвращения короткого замыкания.

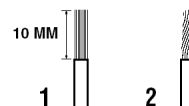

Подключение к разъемам SPEAKERS

3. Открутите рукоятки терминалов.
4. Вставьте только зачищенный конец провода в отверстие терминала
5. Затяните рукоятку.

- Если кабели имеют штекеры типа «Banana», закрутите рукоятки терминалов и вставьте штекер в разъем.

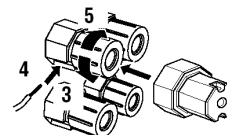

Подключение к разъемам PRESENCE

1. Откройте язычок.
2. Вставьте только зачищенный конец провода в отверстие терминала
3. Верните язычок на место.

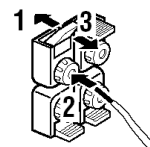

Одну или две акустические системы в качестве основных громкоговорителей подключите к разъемам FRONT A или B.

- Этот ресивер позволяет двухпроводное подключение акустических систем. В этом случае к каждому громкоговорителю идут две пары акустических кабелей (одна пара для вуфера, другая для твиттера). При таком подключении нажмите кнопки SPEAKERS A и SPEAKERS B, чтобы на дисплее горели индикаторы SP A и B.

Тыловую акустическую систему подключите к разъемам SURROUND.

Центральный громкоговоритель подключите к разъемам CENTER.

Центральные тыловые громкоговорители подключите к разъемам SURROUND BACK.

Фронтальные для эффектов громкоговорители подключите к разъемам PRESENCE.

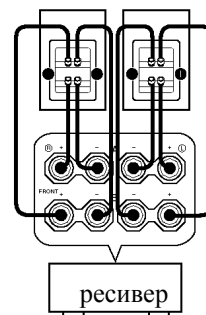

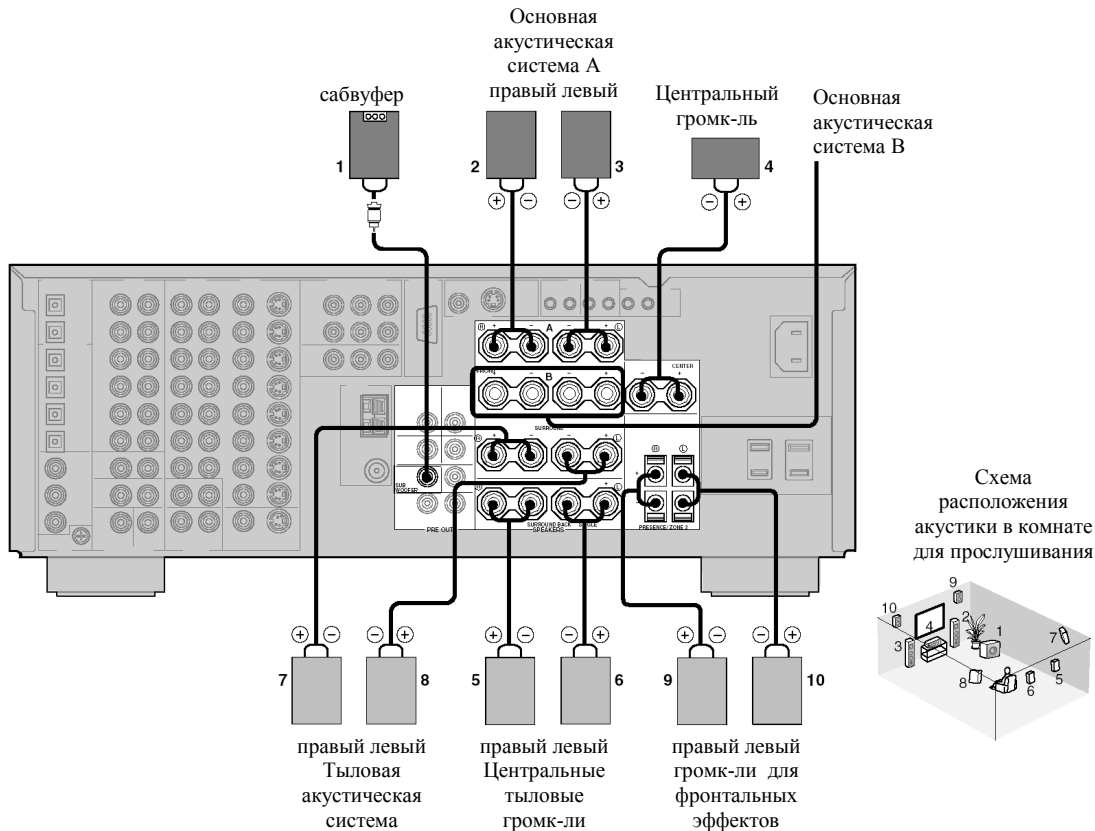

- Центральные тыловые и фронтальные для эффектов громкоговорители могут быть подключены одновременно.
- Центральные тыловые громкоговорители используются для воспроизведения источников Dolby Digital EX, DTS ES и работают только при включении декодеров Dolby Digital EX, DTS ES или Dolby Pro Logic IIx.
- Фронтальные для эффектов громкоговорители используются только для создания звуковых полей DSP.

Подключения

Перед выполнением всех соединений отключите от сети все компоненты и не включайте их до завершения соединений.

Аналоговые разъемы

Соедините выходные разъемы компонента-источника с аналоговыми входами ресивера. Красный штекер подключайте к гнезду правого канала, белый к гнезду левого канала.

Цифровые разъемы

Этот ресивер оборудован цифровыми коаксиальными и оптическими разъемами. При использовании коаксиального и оптического входного разъема одновременно приоритет имеет коаксиальный разъем. Все цифровые разъемы совместимы с цифровым сигналом 96 кГц 24 бит.

Видео разъемы

Есть три типа видео разъемов: VIDEO – обычные композитные, S-VIDEO и COMPONENT VIDEO – компонентные. Видео сигнал через компонентный сигнал передается с наилучшим качеством. Если Ваш видео компонент оборудован S-Video или компонентным разъемом, используйте эти подключения: соедините выходной разъем S-Video компонента-источника с входом S-VIDEO этого ресивера, или компонентный выход на источнике с входным разъемом COMPONENT VIDEO на ресивере.

- Если Вы сделали подключения с помощью разъемов S-Video и композитных одновременно, то сигналы S-Video имеют приоритет.

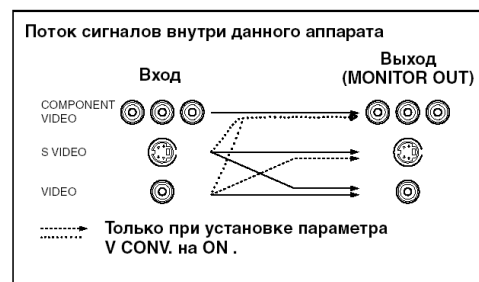

Подключение внешнего декодера

Аппарат оборудован шестью дополнительными входными гнездами (левый и правый основные, центральный, левый и правый тыловые, сабвуфер) для дискретного многоканального входа от внешнего декодера, звукового процессора или предусилителя.

При выборе в пункте EXT/INPUT в меню установок значения «8ch» Вы сможете использовать разъемы EXT/INPUT FRONT вместе с разъемами MULTI CH INPUT.

Подключите выходные гнезда Вашего внешнего декодера к разъему MULTI CH INPUT. Будьте внимательны, чтобы правильно подключить левый и правый каналы.

Для 6 канального входа

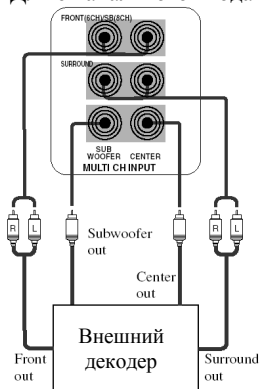

Для 8 канального входа

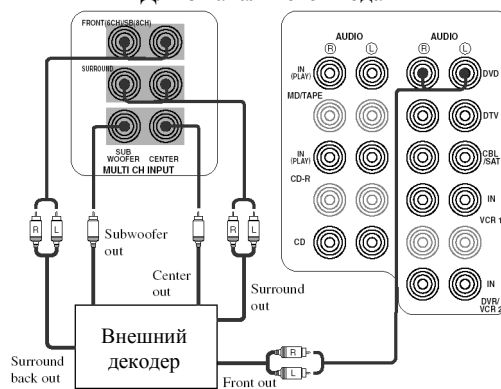

- При выборе в качестве источника MULTI CH INPUT, основной блок автоматически отключает процессор звукового поля, и Вы не сможете использовать программы DSP.
- Перенаправления сигнала с этого входа не выполняется. Для использования этой функции подключайте как минимум 5.1-канальную акустическую систему.
- При подключении наушников только L и R каналы поступают на выход.

Подключение видео компонентов

Для воспроизведения DVD

RX-V1500:

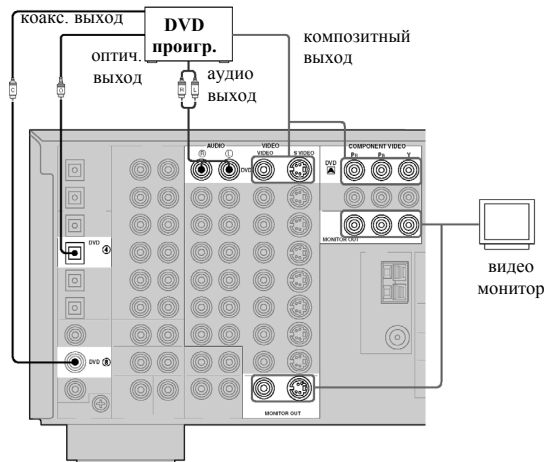

RX-V2500:

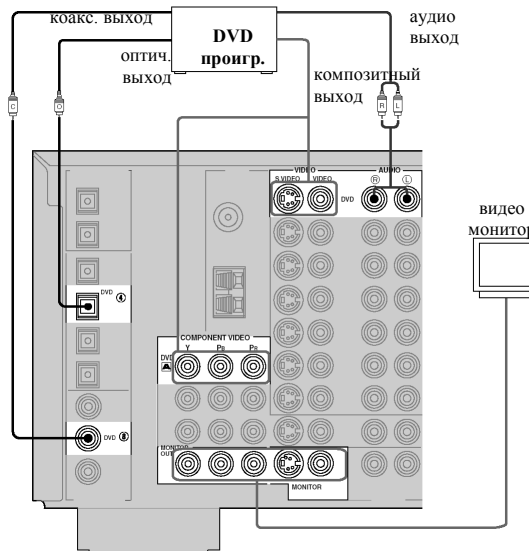

Другие видео компоненты
RX-V1500:

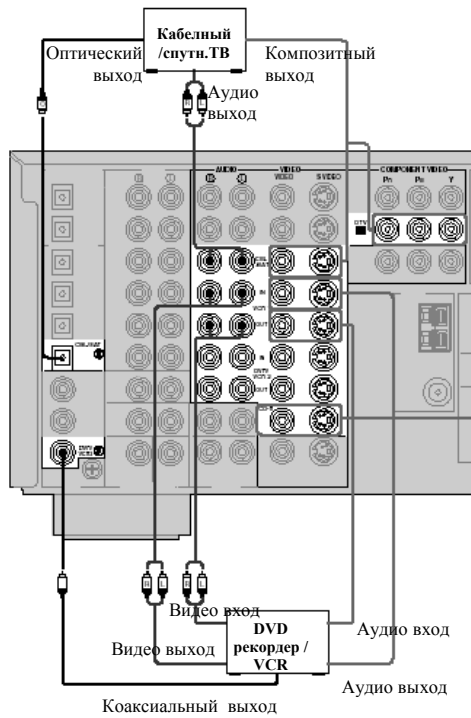

RX-V2500:

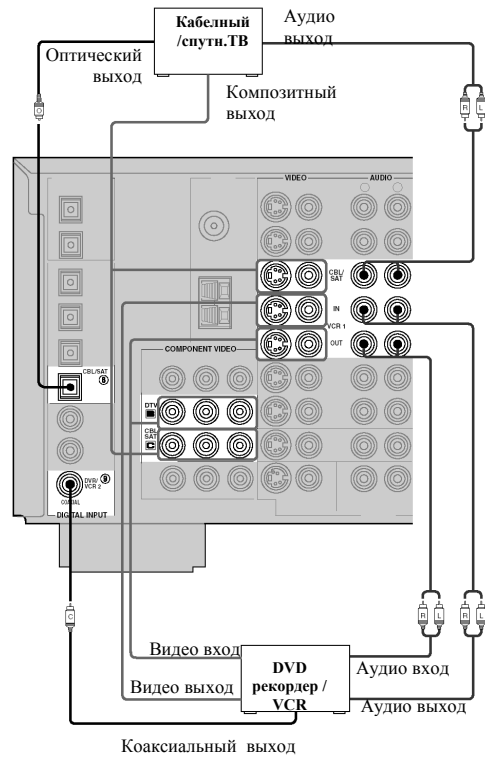

Разъемы VIDEO AUX (на передней панели)

Эти гнезда используются для подключения портативных источников, например, игровой приставки или видеокамеры.

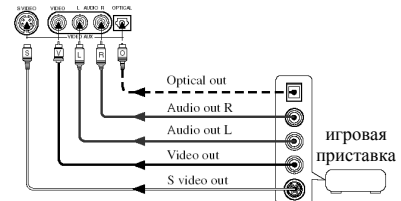

Подключение аудио компонентов

Для RX-V1500:

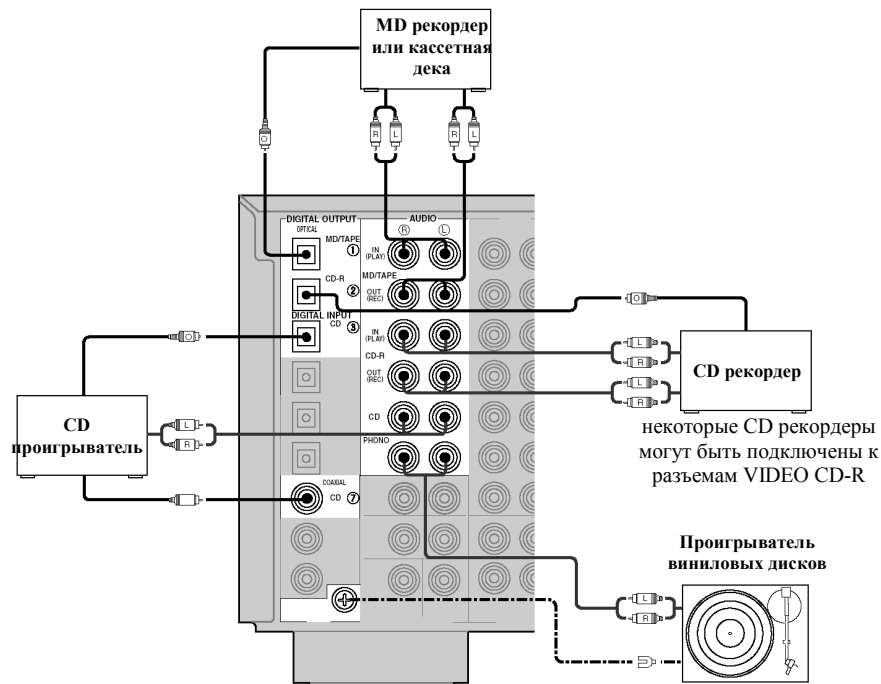

Для RX-V2500:

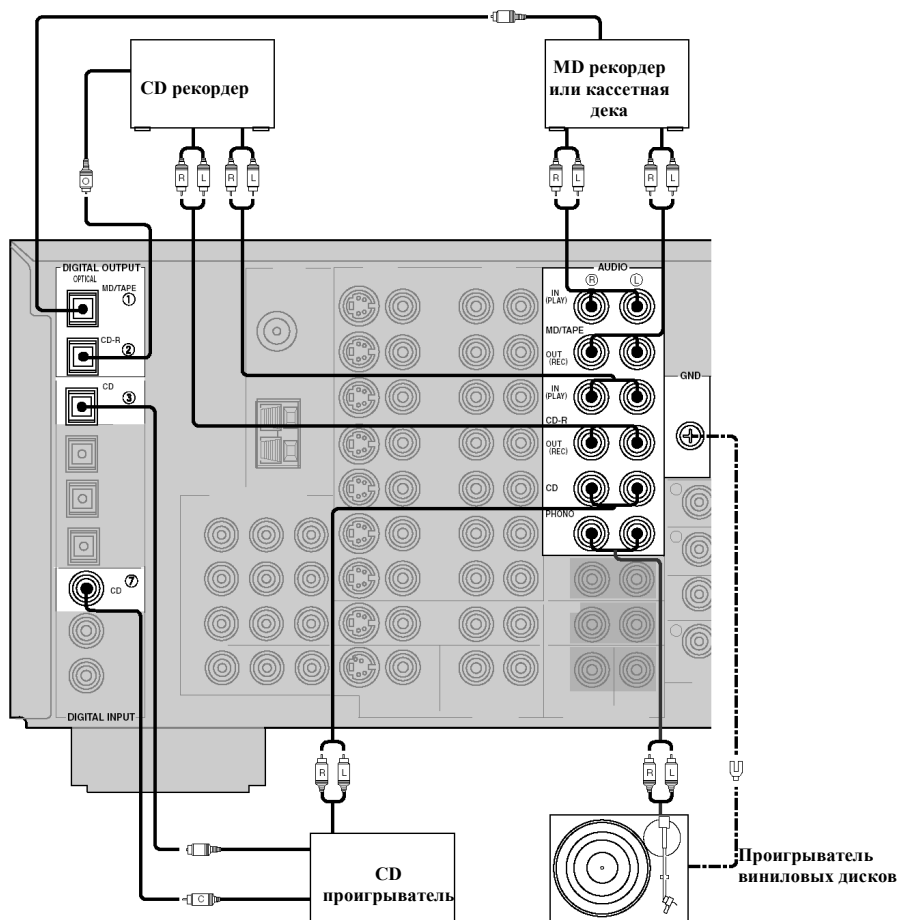

Подключение проигрывателя виниловых дисков

Разъемы PHONO предназначены для подключения проигрывателя типа ММ или МС с высоким выходом, в случае применения проигрывателя типа МС с низким выходом используйте преобразователь или усилитель МС. Разъем GND не является электрическим заземлением, он предназначен для уменьшения шумов в сигнале. В некоторых случаях меньше шумов будет при отключении кабеля от этого разъема.

Подключение внешнего усилителя

Если вы хотите увеличить выходную мощность или хотите использовать другой усилитель, подключите внешний усилитель к разъемам OUTPUT.

- При использовании разъемов PRE OUT для выхода на внешний усилитель не требуется выполнять подключения к разъемам SPEAKERS. Установите уровень подключенного усилителя на максимум.
 - Сигнал на разъемах FRONT PRE OUT и CENTER PRE OUT зависят от установок TONE CONTROL
 - На разъемах FRONT PRE OUT сигнал будет только при отключении SPEAKER A и выборе в пункте SP B значения ZONE B.
1. FRONT PRE OUT – линейный выход основного канала, на сигнал, выходящий с этого разъема не влияют установки регуляторов BASS, TREBLE, BALANCE, BASS EXTENTION.
 2. SURROUND PRE OUT – линейный выход тыловых каналов.
 3. SUBWOOFER PRE OUT: при использовании сабвуфера со встроенным усилителем, например, сабвуферной системы Yamaha Active Servo Processing, соедините этот разъем со входом этого сабвуфера.
 4. SURROUND BACK/ PRESENCE PRE OUT – линейный выход центрального тылового канала или канала для фронтальных эффектов
 5. CENTER PRE OUT – линейный выход центрального канала.

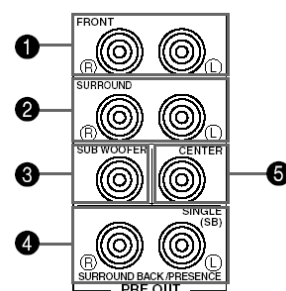

- На каждый из разъемов PRE OUT подается такой же сигнал как на соответствующий выход для громкоговорителя. Однако, при одновременном подключении и центральных тыловых и фронтальных для эффектов громкоговорителей выходной сигнал с разъема SURROUND BACK/ PRESENCE PRE OUT может не соответствовать размещению этих громкоговорителей.
- Уровень сабвуфера устанавливается с помощью регуляторов на сабвуфере, и не регулируется с основного блока.
- В зависимости от установок пунктов меню установок SPEAKER SET и LFE/BASS LEVEL некоторые сигналы могут не передаваться через эти разъемы.

Подключение антенн

Обе комнатные антенны AM и FM, прилагаемые к аппарату, как правило обеспечивают уверенный прием радио сигнала. Подключайте антенны правильно к соответствующим разъемам.

Подключение комнатной FM антенны

Прилагаемую комнатную FM антенну подключите к разъему FM ANT 75Ω UNBAL.

Не подключайте одновременно комнатную и наружную FM антенны!

Подключение рамочной AM антенны

1. Прикрепите рамочную антенну к подставке.
 2. Нажмите и удерживайте язычок на разъеме, чтобы открыть его. Вставьте провода антенны в разъемы AM ANT и GND.
 3. Отпустите язычок и слегка прижмите им провода для лучшего контакта
 4. Найдите ориентацию антенны с наилучшим приемом.
- AM антенну можно снять с подставки и укрепить, например, на стене.
 - Рамочная антенна AM должна располагаться дальше от устройства.
 - Рамочная AM антенна должна быть всегда подключена, даже при подключении наружной AM антенны.
 - Установка наружной антенны может улучшить качество приема радиостанций.

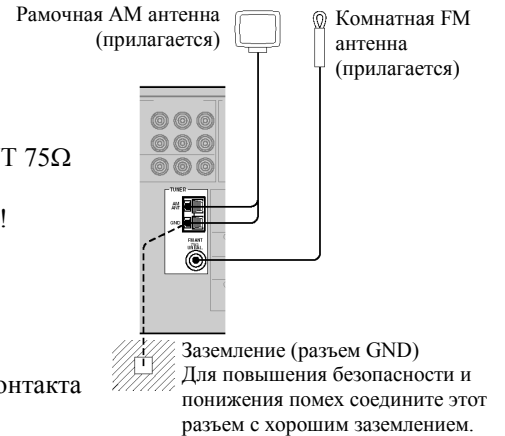

Переключатель FREQUENCY STEP (некоторые модификации аппарата)

На некоторых моделях имеется переключатель FREQUENCY STEP (на задней панели), который следует установить в положение, соответствующее шагу частоты настройки для Вашего региона. За пределами Америки этот шаг составляет 50 кГц/9кГц. Перед изменением положения этого переключателя отключите кабель питания аппарата от сетевой розетки.

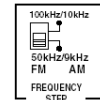

Подключение кабеля питания

После завершения всех соединений подключите кабель питания к розетке. Если не планируете использовать ресивер длительное время, отключите его от розетки.

AC OUTLETS – используйте эти разъемы для подключения кабелей питания других компонентов, питание подключенной аппаратуры будет управляться клавишей STANDBY/ON, с этого разъема питание на подключенное оборудование будет подаваться, пока включен основной блок. Максимальная потребляемая мощность не должна превышать 100 Вт.



Переключатель напряжения питания

Переключатель VOLTAGE SELECTOR, расположенный на задней панели некоторых моделей, должен быть установлен в положение, соответствующее напряжению в местной электрической сети (110/120/220/240 В, 50/60 Гц).

Память настроек

Память настроек сохраняется в дежурном режиме, при отключении кабеля питания о сети или при перерывах в подаче электроэнергии до одной недели. В случае большего отсутствия питания все сохраненные данные вернутся к заводским – повторите процедуру установки.

Установка сопротивления акустических систем

Предупреждение: если Вы подключили громкоговоритель сопротивлением 6 Ом, то перед включением питания проделайте следующую процедуру:

- Убедитесь, что ресивер находится в дежурном режиме.

Для RX-V1500:

1. На фронтальной панели удерживая нажатой кнопку SPEAKERS A, нажмите кнопку STANDBY/ON. На фронтальной панели появится индикация SP IMP.SET на несколько секунд, а затем сообщение «Minimum 8ohms».
 2. Выберите нужное сопротивление громкоговорителей кнопками SPEAKERS A и SPEAKERS B (6 или 8 Ом).
 3. Для выхода нажмите STANDBY/ON.
- Сопротивление громкоговорителей также можно установить в меню SP IMP.SET

Для RX-V2500:

1. На фронтальной панели удерживая нажатой кнопку STRAIGHT/EFFECT, нажмите кнопку STANDBY/ON. На фронтальной панели появится индикация SP IMP.-8ΩMIN».
 2. Выберите нужное сопротивление громкоговорителей кнопкой STRAIGHT/EFFECT (6 или 8 Ом).
 3. Для выхода нажмите STANDBY/ON.
- Сопротивление громкоговорителей также можно установить в меню Advanced

Включение аппарата

После завершения всех соединений включите питание аппарата.

1. Нажмите кнопку STANDBY/ON (SYSTEM POWER на пульте ДУ) для включения питания аппарата. На дисплее появятся уровень громкости и затем название текущей программы DSP.
2. Включите видео монитор, подключенный к этому аппарату.

Процедура автоматической установки

Введение

Этот ресивер оборудован технологией параметрической оптимизации акустики помещения YAMAHA (YPAO), которая позволяет Вам избежать проблем с настройкой акустики на слух и достичь высокой точности регулировки звука. Прилагаемый микрофон собирает и анализирует звуковую информацию от Вашей акустической системы и данных условиях прослушивания.

- Процедура базовой установки (см.далее) удобна, если Вы хотите настроить системы быстро и с минимальными усилиями. Однако рекомендуется позднее вернуться к автоматической установке для использования ее преимуществ в высокой точности.
- Будьте внимательны: при установке воспроизводится тестовый сигнал на высокой громкости!
- Если процедура автоматической установки остановилась, и на дисплее появилось сообщение об ошибке, обратитесь к рекомендациям в конце этой главы.

Соединения WIRING – проверка подключения каждого громкоговорителя и его полярности
 Расстояние DISTANCE – проверка расстояния от слушателя до каждого громкоговорителя и регулировка времени задержки каждого канала.

Размер SIZE – проверка частотного диапазона каждого громкоговорителя и настройка кроссовера для каждого канала

Настройка EQUALIZING – регулировка частоты и уровня параметрического эквалайзера каждого канала для уменьшения окрашивания и создания равномерного звукового поля. Это особенно важно при использовании громкоговорителей разных марок или размеров либо для помещений с уникальными акустическими характеристиками.

Уровень LEVEL – проверка и настройка громкости каждого канала.

Установка микрофона

1. Подключите прилагаемый микрофон к гнезду OPTIMIZED MIC на фронтальной панели
 2. Поместите микрофон на ровной поверхности, датчиком вверх, в обычной позиции для слушателя.
- По возможности используйте штатив, чтобы установить микрофон на высоте ушей сидящего человека.
 - Микрофон чувствителен к нагреву, не оставляйте его под прямыми солнечными лучами и на верхней панели ресивера

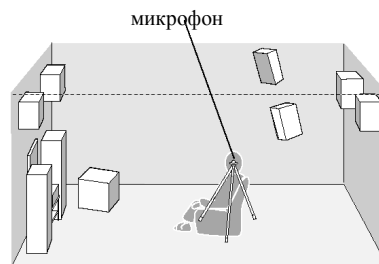

Начало установки

Для получения наилучших результатов обеспечьте в комнате тишину во время проведения настройки. При наличии слишком высокого уровня посторонних шумов результаты будут неточными.

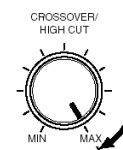
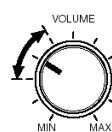

- Если сабвуфер имеет регулировку уровня и частоты кроссовера, то установите громкость в среднее положение (или немного ниже), а частоту на максимум.
1. Включите ресивер и монитор. Убедитесь в отображении экранного дисплея на мониторе.
 2. Установите переключатель AMP/SOURCE/TV на пульте в положение AMP, затем нажмите SET MENU (для RX-V2500 кнопку TOP) для вызова меню установок.
 3. Нажимайте кнопки Δ / ∇ для выбора AUTO SETUP (для RX-V2500 пункт SETUP MENU) и нажмите один раз \triangleright
 4. Повторно нажимайте Δ / ∇ для выбора пунктов WIRING, DISTANCE, SIZE, EQUALIZING или LEVEL
 5. При выборе WIRING, DISTANCE, SIZE или LEVEL нажимайте $\langle\rangle$ для установки CHECK (автоматическая проверка и регулировка данного пункта) либо SKIP (пропуск данного пункта без регулировки).
 - При использовании громкоговорителей THX установите пункт SIZE на SKIP и убедитесь, что в меню SPEAKER SET установлено SMALL или SMLx2, а в пункте CROSS OVER – 80 Гц.При выборе EQUALIZING нажимайте $\langle\rangle$ для выбора FRONT (регулировка частотного диапазона всех громкоговорителей в соответствии со звучанием фронтальных громкоговорителей, рекомендуется при использовании высококачественных фронтальных громкоговорителей); FLAT (средний частотный диапазон для всех громкоговорителей, рекомендуется при одинаковом качестве всех громкоговорителей); LOW (средний частотный диапазон для всех громкоговорителей с приоритетом к точности для низких частот); MID (средний частотный диапазон для всех громкоговорителей с приоритетом к точности для средних частот); HIGH (средний частотный диапазон для всех громкоговорителей с приоритетом к точности для высоких частот); SKIP (пропуск без регулировки).
 6. Нажмите ∇ для выбора SETUP (для RX-V2500 пункт SETUP TYPE), а затем нажимайте $\langle\rangle$ для выбора AUTO (автоматическое выполнение процедуры настройки); STEP (пауза после каждого шага автоматической процедуры); RELOAD (восстановление установок последней автоматической регулировки, только RX-V1500).
 7. Нажмите ∇ для выбора START PUSH>, а затем нажмите \triangleright (для RX-V2500 выберите пункт START и нажмите ENTER). На дисплее появится сообщение WAIT.
 - При появлении сообщения об ошибке E-10: OTHER ERROR повторите процедуру с шага 3.
- Для RX-V1500:*
- При выборе в пункте 6 AUTO: после каждой проверки на дисплее отображается сообщение RESULT, а после окончания процедуры RESULT:EXIT. Перед выходом Вы можете проверить все установки, один раз нажав Δ и повторно нажимая \triangleright .
8. Для сохранения всех изменений выберите SET кнопками $\langle\rangle$ и нажмите ∇ для выхода. Для отмены результатов автоматической установки выберите CANCEL кнопками $\langle\rangle$ и нажмите ∇ для выхода.
- При выборе в шаге 6 STEP: появится экран результатов.
9. Нажимайте $\langle\rangle$ для вывода RESULT:EXIT, а затем $\langle\rangle$ для выборе NEXT (и затем ∇ для проверки следующего пункта) или EXIT (и затем ∇ для выхода).
 - Для переключения экранов нажимайте Δ / ∇
 - Вы можете вручную изменить настройку каждого пункта.
 - При изменении расположения акустических систем или замене громкоговорителя проведите процедуру заново.
 10. Выберите SET кнопками $\langle\rangle$ и нажмите ∇ для выхода

Возможные проблемы при автоматической установке

Перед началом процедуры

Сообщение на дисплее	Причина	Решение
Connect MIC!	Микрофон не подключен	Подключите микрофон

Unplug HP!	Подключены наушники	Отключите наушники
No Setuo Menu! (для RX-V2500)	Не выбран пункт меню установки	Выберите хотя бы один пункт меню
Memory Guard! (для RX-V2500)	Данная установка защищена от изменений	Снимите защиту в авто уставки

Во время процедуры

Детальную информацию Вы можете получить, нажимая кнопки <>. Для повторения процедуры выберите RETRY.

E-1: NO FRONT SP	Сигнал фронтальных каналов отсутствует	Выберите фронтальную акустическую систему SPEAKERS A/B, проверьте подключения
E-2: NO SURR SP	Сигнал тыловых каналов отсутствует	Проверьте подключения
E-3: NO PRES. SP	Сигнал каналов для фронтальных эффектов отсутствует	Проверьте подключения
E-4:SBR→SBL	Найден только правый громкоговоритель для центрального тылового канала	При использовании одного центрального тылового громкоговорителя подключите его к разъему LEFT SURROUND BACK
E-5:NOISY	Много посторонних шумов	Устраните источник шумов (например кондиционер) на время проведения настройки
E-6:CHECK SURR	Подключен центральный тыловой канал, а тыловые громкоговорители не подключены	Подключите тыловые громкоговорители
E-7:NO MIC	Микрофон отключен во время регулировки	Подключите микрофон
E-8:NO SIGNAL	Микрофон не принимает тестовый сигнал	Проверьте размещение микрофона, проверьте подключения громкоговорителей
E-9:USER CANCEL	Процедура была прервана пользователем	Выполните процедуру с начала
E-10:OTHER ERROR	Внутренняя ошибка	Повторите процедуру с начала

После процедуры установки

Детальную информацию Вы можете получить, нажимая кнопки <>.

W-1:OUT OF PHASE	Неправильная полярность подключения громкоговорителей. Даже если подключение правильное, это сообщение может появиться для некоторых типов громкоговорителей	Проверьте подключения
W-2:OVER 24m (over distance)	Расстояние от громкоговорителей до слушателя более 24 метров	Переместите громкоговорители ближе к слушателю
W-3:LEVEL ERROR	Слишком большое различие в уровне громкоговорителей	Измените установку громкоговорителей, проверьте подключения, используйте громкоговорители одинакового качества, настройте уровень сабвуфера
W-4:SWFR PHASE (для RX-V1500)	Неправильная полярность сабвуфера	Если сабвуфер имеет переключатель фазы, установите его в другое положение
W-5:VOL ERROR (для RX-V1500)	Громкость была изменена во время процедуры настройки.	Повторите процедуру с начала
W-4:SP MISMATCH (для RX-V2500)	Установки акустики отличаются от измеренных результатов (только при пропуске процедуры WIRING)	Проверьте подключение громкоговорителей

- Если появилось сообщение W-2 или W-3, то настройки не были проведены. Исправьте причину и повторите процедуру.
- Если появилось сообщение W-1, W-4 или W-5, то настройки были проведены, но результаты могут быть неправильными. Исправьте причину и повторите процедуру настройки указанного пункта.

Начальные установки системы (для RX-V1500)

Базовые параметры системы могут быть установлены автоматически. Использовать меню BASIC удобно, если Вы хотите быстро произвести настройки или вручную отрегулировать некоторые пункты.

- Если Вам потребуется более точно настроить систему для соответствия условиям Вашего помещения, то обратитесь к более детальной настройке меню SOUND (описано позднее).
- Изменение любых параметров в меню BASIC сбрасывает все установки в меню SOUND.

Общая процедура настройки

Для выполнения регулировок используйте пульт ДУ.

1. Установите переключатель AMP/SOURCE/TV в положение AMP, затем нажмите SET MENU для вызова меню установок.
2. Кнопками $\Delta \nabla$ выберите MANUAL SETUP, а затем кнопками $\langle \triangleright \rangle$ выберите категорию
3. Нажмите $\langle \triangleright \rangle$ для входа в BASIC MENU
4. При выборе ROOM кнопками $\langle \triangleright \rangle$ меняется установка размера помещения S (3,6x2,8 м, 10м²), M (4,8x4,0 м, 20м²), L (6,3x5,0 м, 30м²)
5. Нажмите один раз ∇ для выбора SWFR, а затем кнопками $\langle \triangleright \rangle$ выберите YES (сабвуфер подключен к системе) или NONE (в системе нет сабвуфера).
6. Нажмите один раз ∇ для выбора PRESENCF, а затем кнопками $\langle \triangleright \rangle$ выберите YES (громкоговорители для фронтальных эффектов подключены к системе) или NONE (в системе нет громкоговорителей для фронтальных эффектов).
7. Нажмите один раз ∇ для выбора PRESENCF, а затем кнопками $\langle \triangleright \rangle$ выберите число громкоговорителей в системе в зависимости от установки пункта PRESENCE:



Кол-во	Установка PRESENCE		
	YES		NONE
2	-	-	L R Front L/R
3	-	-	L C R Front L/R Center
4	L R	Presence L/R Front L/R	L R Front L/R SL SR Surround L/R
5	L C R	Presence L/R Front L/R Center	L C R Front L/R SL SR Center Surround L/R
6	L R SL SR	Presence L/R Front L/R Surround L/R	L C R Front L/R SL SB SR Center Surround L/R Surround Back
7	L C R SL SR	Presence L/R Front L/R Center Surround L/R	L C R Front L/R SL SB SR Center Surround L/R Surround Back L/R
8	L C R SL SB SR	Presence L/R Front L/R Center Surround L/R Surround Back	-
9	L C R SL SB SR	Presence L/R Front L/R Center Surround L/R Surround Back L/R	-

8. По завершении установки нажмите ∇ и выберите кнопками $\langle \triangleright \rangle$ пункт SET (сохранить изменения) или CANCEL (отмена изменений). При установке SET начнется воспроизведение тестового сигнала.
9. Кнопкой ∇ выберите CHECK OK? и кнопками $\langle \triangleright \rangle$ выберите YES (для выхода из меню установки, если воспроизведение тестового сигнала правильное) или NO (для регулировки уровня каждого громкоговорителя).

Память настроек

Память настроек сохраняется в дежурном режиме, при отключении кабеля питания о сети или при перерывах в подаче электроэнергии до одной недели. В случае большего отсутствия питания все сохраненные данные вернуться к заводским – повторите процедуру установки.

Основные операции воспроизведения

1. Нажмите кнопку STANDBY/ON (или SYSTEM POWER на пульте ДУ, предварительно установив переключатель AMP/SOURCE/TV в положение AMP) для включения питания.
2. Включите видеомонитор.
3. Выберите основную акустическую систему с помощью кнопок SPEAKERS A или B. При использовании двухпроводного подключения нажмите обе кнопки.
4. Выберите источник, поворачивая переключатель INPUT, или нажмите одну из кнопок входов на пульте ДУ.

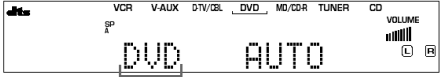
- Название текущего источника и режим входа появляется на фронтальной панели и на мониторе на несколько секунд.
- 
- выбранный источник, режим входа
5. Начните воспроизведение или настройте нужную станцию на компоненте-источнике.
 6. Отрегулируйте громкость с помощью регулятора VOLUME или кнопок на пульте ДУ..
 7. Выберите программу звукового поля. Для этого нажимайте переключатель PROGRAM (или кнопки программ на пульте ДУ, предварительно установив переключатель AMP/SOURCE/TV в положение AMP).
- При получении сигнала Dolby Digital на дисплее появляется сообщение «DialNorm +4dB», которое означает что сигнал скорректирован под требования THX.

Выбор программы звукового поля

Вы можете усилить звуковое восприятие, выбрав программу звукового поля DSP. Для этого поворачивайте переключатель PROGRAM на фронтальной панели, либо на пульте ДУ:

1. Установите переключатель AMP/SOURCE/TV в положение AMP.
2. Нажимайте повторно одну из кнопок групп программ на пульте ДУ для выбора нужной программы.

Название выбранной программы появляется на дисплее.

Примечания:

- Выбирайте звуковое поле, основываясь на Ваших личных предпочтениях, а не на названии программы. Акустика Вашей комнаты для прослушивания имеет большое влияние на звучание программы, минимизация отражений звука в комнате максимизирует эффект, создаваемый программой.
- При переключении источника автоматически выбирается программа, использовавшаяся последней для этого источника.
- При выборе в качестве входного источника MULTI CH INPUT программу звукового поля выбрать нельзя.

Дополнительные функции

Регулировка тональности

Вы можете настроить баланс высоких и низких частот для фронтальных основных и центрального громкоговорителей. Нажимайте повторно кнопку TONE CONTROL для выбора TREBLE или BASS, а затем поворачивайте регулятор PROGRAM для настройки выбранной частоты. Для отключения регулировок тональности нажимайте повторно кнопку TONE CONTROL, чтобы выбрать BYPASS.

- При увеличении или уменьшении высоко- или низко-частотной составляющей звука до экстремального уровня возможно несоответствие по тембру основных громкоговорителей с центральным и тыловыми.
- Регулировка тональности не действует при программах THX, DIRECT STEREO, для входа MULTI CH INPUT и при подключении наушников. Для наушников используйте регулировку HP TONE CTRL.

Для временного отключения звука

Нажмите кнопку MUTE на пульте ДУ. Для возобновления звучания нажмите эту кнопку еще раз либо любую из кнопок VOLUME+/- . При отключенном звуке на фронтальной панели мигает индикатор MUTE.

- Вы можете настроить уровень для режима MUTE в меню.

Прослушивание через наушники SILENT CINEMA

SILENT SINEMA позволяет получить реалистичные ощущения от всех программ DSP при использовании наушников. Эта функция создает мощное пространственное воспроизведение, как будто Вы используете громкоговорители. Функция SILENT SINEMA включается при подключении наушников к разъему PHONES, если включены звуковые эффекты. Индикатор SILENT при этом появляется на дисплее. (При отключенных звуковых эффектах Вы будете прослушивать обычное стерео воспроизведение).

- Эта функция не будет работать при выборе входа MULTI CH INPUT.
- Эта функция не эффективна для режимов PURE DIRECT, STRAIGHT или двухканальных стерео программ.

Для выбора источника, подключенного к входу MULTI CH INPUT

Нажмите кнопку MULTI CH INPUT, чтобы соответствующая индикация появилась на дисплее.

- Если на дисплее горит индикация MULTI CH INPUT, то никакой другой источник не может быть воспроизведен. Для выбора другого источника сначала нажмите кнопку MULTI CH INPUT, чтобы отключить эту индикацию, а затем воспользуйтесь переключателем INPUT.

Воспроизведение материала многоканальных источников

Если Вы хотите воспроизводить материал в формате Dolby Pro Logic IIx, Dolby Digital EX или DTS ES, нажимайте кнопку EX/ES для воспроизведения с использованием центрального тылового канала.

Установите переключатель AMP/SOURCE/TV в положение AMP, затем кнопкой EXTD.SUR выберите режим 5.1 или 6.1/7.1 канального воспроизведения. Для выбора декодера воспользуйтесь кнопками <◁>.

- AUTO – если индикатор (флаг) обнаружен во входном сигнале, то ресивер автоматически выбирает оптимальный декодер для 6.1/7.1-канального воспроизведения. Если соответствующий индикатор не обнаружен, то автоматическое переключение на 6.1/7.1-канальное воспроизведение не происходит.
- Выбор декодера кнопками <◁> – в зависимости от формата воспроизводимого материала выберите один из режимов:
 PLIIx Movie – для воспроизведения сигнала Dolby Digital или DTS на 7.1 каналах с использованием декодера для фильмов Dolby Pro Logic IIx.
 PLIIx Music – для воспроизведения сигнала Dolby Digital или DTS на 7.1/6.1 каналах с использованием декодера для музыки Dolby Pro Logic IIx.
 EX/ES – для воспроизведения сигнала Dolby Digital на 7.1/6.1 каналах с использованием декодера Dolby Digital Surround EX. Сигнал DTS воспроизводится на 7.1/6.1 каналах с использованием декодера DTS ES.
 EX – для воспроизведения сигнала Dolby Digital или DTS на 7.1/6.1 каналах с использованием декодера Dolby Digital Surround EX.
- OFF – для воспроизведения сигнала Dolby Digital или DTS на 5.1 каналах.

Примечания:

- Некоторые диски, совместимые с 6.1-канальным воспроизведением, не имеют маркера для автоматического определения. Выбирайте для них декодер вручную.
- 6.1-канальное воспроизведение невозможно в следующих случаях: пункт меню SURR LR или SURR B LR установлен на NONE; воспроизводится источник, подключенный к разъемам MULTI CH INPUT; воспроизводится источник Dolby Digital Karaoke; подключены наушники, выбран режим 2ch Stereo или Pure Stereo; во входном сигнале нет тылового канала.
- Установка AUTO возобновляется после переключения аппарата в дежурный режим.
- При использовании декодера DTS ES к сигналу DTS96/24 применяется декодирование DTS-ES Matrix
- Декодер Dolby Pro Logic IIx не работает при установке пункта меню SURR B LR SP на NONE
- Режим PLIIx Movie не может быть выбран, если пункт меню SURR B L/R SP установлен на LRGx1 или SMLx1

Воспроизведение 2-канального источника

Входной сигнал от двухканального источника также может быть воспроизведен на многоканальной акустической системе.

Нажимайте кнопку STANDARD на пульте ДУ для выбора декодера.

В модели RX-V2500 также можно использовать кнопки MOVIE или THX на пульте ДУ для выбора соответствующих программ.

В зависимости от типа воспроизводимого материала и собственных предпочтений Вы можете выбрать следующие режимы:

В модели RX-V1500:

PRO LOGIC: Sur.Standard	Стандартная обработка для источников Dolby Surround
PRO LOGIC: Sur. Enhanced	Обработка CINEMA DSP для источников Dolby Surround
PRO LOGIC IIx Movie*	Обработка Dolby Pro Logic II/IIx для кинофильмов
PRO LOGIC IIx Music*	Обработка Dolby Pro Logic II/IIx для музыки
PRO LOGIC IIx Game*	Обработка Dolby Pro Logic II/IIx для игр
DTS Neo6 Cinema	Обработка DTS для кинофильмов
DTS Neo6 Music	Обработка DTS для музыки

*Используйте параметр PLII/PLIIx для выбора декодера Dolby Pro Logic II или Dolby Pro Logic IIx

В модели RX-V2500:

Программы SUR STANDARD

PRO LOGIC	Стандартная обработка для источников Dolby Pro Logic
PL II Movie	Обработка Dolby Pro Logic II для кинофильмов
PL II Music	Обработка Dolby Pro Logic II для музыки
PL II Game	Обработка Dolby Pro Logic II для игр

PL IIx Movie	Обработка Dolby Pro Logic IIx для кинофильмов
PL IIx Music	Обработка Dolby Pro Logic IIx для музыки
PL IIx Game	Обработка Dolby Pro Logic IIx для игр
Neo6 Cinema	Обработка DTS для кинофильмов
Neo6 Music	Обработка DTS для музыки
Программы SUR ENHANCED	
PRO LOGIC	Стандартная обработка для источников Dolby Pro Logic
PL II Movie	Обработка Dolby Pro Logic II для кинофильмов
PL IIx Movie	Обработка Dolby Pro Logic IIx для кинофильмов
Neo6 Cinema	Обработка DTS для кинофильмов

Высококачественное стерео воспроизведение

Прямое стерео воспроизведение пропускает все декодеры и процессоры DSP для получения чистого высококачественного звука от двухканального аналогового PCM источника.

Нажмите кнопку PURE DIRECT на пульте ДУ или на фронтальной панели для включения функции, нажмите эту кнопку еще раз для отключения функции. При включенной функции загорается индикатор кнопки PURE DIRECT, а дисплей отключается.

Примечания:

- Не воспроизводите CD, закодированные в DTS.
- Для многоканального входного сигнала автоматически выбирается аналоговый вход.
- В этом режиме нет звука от сабвуфера
- Установки тональности и SET MENU не действуют
- Не работают следующие операции: выбор программы звукового поля, отображение коротких сообщений, регулировка параметров меню, все видео функции.
- При переключении в дежурный режим функция PURE DIRECT отключается.

Воспроизведение высококачественных источников (для RX-V1500)

Выберите программу Direct Stereo. Для этого поворачивайте переключатель PROGRAM или нажимайте повторно кнопку STEREO на пульте ДУ для выбора DIRECT STEREO.

Примечания:

- Не воспроизводите CD, закодированные в DTS.
- Для многоканального входного сигнала автоматически выбирается аналоговый вход.
- В этом режиме нет звука от сабвуфера
- Установки тональности и SET MENU не действуют

Функция ночного просмотра

Эта функция сохраняет ясность диалогов при смягчении самых громких эффектов для просмотра на низкой громкости поздно ночью.

Нажимайте кнопку NIGHT. Вы можете выбрать режимы NIGHT:CINEMA (для сжатия динамического диапазона сайндрексов к фильмам), NIGHT:MUSIC (для прослушивания музыкальных источников с сохранением ясности всех звуков), OFF (функция отключена).

Для регулировки уровня эффекта используйте кнопки <D>: MIN, MID, MAX. Уровни NIGHT:CINEMA и NIGHT:MUSIC регулируются независимо.

- Функцию NIGHT нельзя использовать с режимами Pure Direct, Multi Ch Input или при подключенных наушниках (даже если горит индикатор Night).
- Эффективность функции зависит от входного источника и установок звучания.

Микширование в два канала

Вы можете получить 2-канальное воспроизведение многоканального источника.

Поворачивайте переключатель PROGRAM на передней панели или нажимайте повторно кнопку STEREO на пульте ДУ для выбора STEREO.

Примечания:

- С этой программой можно использовать сабвуфер при выборе в меню LFE/BASS OUT установки BOTH или SWFR.

Прослушивание необработанного входного сигнала

Нажмите кнопку STRAIGHT/EFFECT для выбора STRAIGHT. Двухканальные источники воспроизводятся напрямую на левый и правый фронтальные каналы. Многоканальные источники воспроизводятся напрямую на соответствующие каналы без дополнительной обработки.

Для отключения этой функции нажмите кнопку STRAIGHT/EFFECT еще раз, чтобы погасла индикация STRAIGHT.

Virtual CINEMA DSP

Virtual CINEMA DSP позволит Вам получить эффекты звукового поля всех программ DSP без использования тыловых громкоговорителей. С помощью этой технологии естественное пространственное воспроизведение становится возможным путем генерации виртуальных громкоговорителей.

Обработка звукового поля автоматически меняется на режим Virtual CINEMA DSP, если тыловые громкоговорители не подключены, после этого поле будет формироваться основными громкоговорителями.

- Если в пункте меню 1C.REAR L/R выбрано значение NON, устройство не будет переключено в режим Virtual CINEMA DSP в следующих случаях:
 - при выборе программ MULTI CH STEREO
 - при подключении наушников

Функция видео фона

Данная функция позволяет Вам комбинировать видео сигнал от видео источника с аудио сигналом от аудио источника (например, Вы можете слушать классическую музыку при просмотре видео). На пульте ДУ выберите источник из видео группы, затем выберите источник из аудио группы. Используйте кнопки входов для этого выбора.

- Если Вы хотите прослушивать аудио источник, подключенный к входу MULTI CH INPUT, вместе с другим видео источником, то сначала выберите видео источник, а затем нажмите кнопку MULTI CH INPUT.

Выбор входного режима

Этот ресивер оборудован различными входными разъемами, если внешнее оборудование подключено более чем к одному входному разъему, Вы можете установить приоритет входного сигнала.

Для выбора входного режима нажимайте кнопку INPUT MODE повторно на фронтальной панели или на пульте ДУ, пока нужный входной режим не появится на дисплее. Как правило, следует выбирать режим AUTO.

- AUTO – в этом режиме входной сигнал автоматически выбирается в следующем порядке:
 1. Цифровой сигнал
 2. Аналоговый сигнал
- DTS – в этом режиме выбирается только цифровой сигнал DTS, даже если одновременно поступает и сигнал в другом формате.
- ANALOG - в этом режиме выбирается только аналоговый сигнал, даже если одновременно поступает цифровой сигнал.

Примечания:

- При выборе режима AUTO ресивер автоматически определяет тип сигнала. При обнаружении сигнала в формате DTS или Dolby Digital декодер автоматически переключается на соответствующую программу звукового поля.
- Вы можете установить входной режим по умолчанию и ресивер будет выбирать его при включении.

Отображение информации о входном источнике:

Для RX-V1500:

1. Выберите входной источник
2. Установите переключатель AMP/SOURCE/TV в положение AMP
3. Нажимайте кнопку STRAIGHT/EFFECT для отображения индикации STRAIGHT
4. Нажимайте $\Delta \nabla$ для вывода на дисплей информации о входном сигнале.

для RX-V2500:

1. Выберите входной источник
2. Нажмите кнопку TOP на пульте ДУ
3. Нажимайте кнопку ∇ повторно для вывода на дисплей информации о входном сигнале.

- (format) – на дисплее отображается формат сигнала. Если ресивер не смог автоматически обнаружить цифровой сигнал, он автоматически переключается на аналоговый вход.
- In – на дисплее отображается число каналов во входном сигнале. Например, для саундтрека с 3 фронтальными, 2 тыловыми и LFE каналами, появится индикация 3/2/LFE. Для вещания на двух языках – индикация 1+1, для сигнала с числом сигналов, большим 3 – индикация MLT.
- Fs – частота дискретизации. Если ее определить невозможно, появляется индикация Unknown.

- Rate – скорость бит. Если ее определить невозможно, появляется индикация Unknowн.
- Flg – наличие маркеров в сигнале DTS и Dolby Digital для автоматического переключения декодера.
- для RX-V2500: Dialogue – функция нормализации диалогов

Прослушивание радиостанций

Автоматическая и ручная настройки

Автоматическая настройка эффективна для станций с сильным сигналом и без помех.

1. Выберите в качестве источника TUNER с помощью переключателя INPUT.
2. Нажмите кнопку FM/AM для выбора нужного диапазона. Диапазон указывается на дисплее.
3. Нажмите кнопку TUNING MODE (AUTO/MAN'L MONO), чтобы на дисплее появился индикатор AUTO. Если на дисплее горит индикатор «:», отключите его кнопкой PRESET/TUNING (EDIT).
4. Нажмите один раз кнопку PRESET/TUNING <◀ для начала автоматической настройки в сторону уменьшения частоты или один раз кнопку PRESET/TUNING >▶ для начала автоматической настройки в сторону увеличения частоты.
 - Если сигнал нужной станции слабый и автоматический поиск не останавливается на ней, используйте ручную настройку.
 - Когда станция настроена, горит индикатор TUNED и частота этой станции. Если станция передает данные RDS PS, то вместо частоты появляется название станции.

Ручная настройка:

1. Выберите в качестве источника TUNER с помощью переключателя INPUT и выберите нужный диапазон. Диапазон указывается на дисплее.
2. Нажмите кнопку TUNING MODE (AUTO/MAN'L MONO), чтобы на дисплее не горел индикатор AUTO. Если на дисплее горит индикатор «:», отключите его кнопкой PRESET/TUNING (EDIT).
3. Нажимайте кнопки PRESET/TUNING <◀> для ручной настройки на нужную станцию. Удерживайте эту кнопку нажатой для непрерывного поиска.
 - Ручная настройка станции FM автоматически меняет режим приема на моно для увеличения качества сигнала.

Занесение станций в память

Автоматическая предустановка станций в диапазоне FM

Для запоминания станций FM Вы можете использовать автоматическую настройку. С помощью этой функции запоминаются до 40 станций (5 групп по 8 станций) с сильным сигналом по порядку. Затем Вы сможете легко вызывать эти станции по их номеру.

1. Нажмите кнопку FM/AM для выбора диапазона FM.
2. Нажмите кнопку TUNING MODE (AUTO/MAN'L MONO), чтобы на дисплее появился индикатор AUTO.
3. Нажмите и удерживайте 3 секунды кнопку MEMORY (MAN'L/AUTO FM). На дисплее мигают номер предустанавливаемой станции, «MEMORY» и «AUTO». Через 5 секунд начнется автоматический поиск с текущей частоты в сторону возрастания.

После завершения поиска на дисплее появляется частота последней запомненной станции.

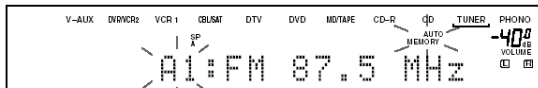

- При запоминании новой станции все данные, сохраненные ранее под этим номером, удаляются.
- Если число запомненных станций не достигло 40 (E8), то поиск останавливается на последней найденной станции.
- При автоматической настройке запоминаются только станции FM с достаточно сильным сигналом. Если станция передает слабый сигнал, воспользуйтесь ручной настройкой.

Вы можете выбрать номер, с которого начнется запоминание станций и/или начать поиск в сторону уменьшения частоты. Для после нажатия MEMORY в шаге 3:

1. С помощью кнопок A/B/C/D/E и PRESET/TUNING <◀> выберите нужный номер станции, с которого начнется запоминание. Автоматическое запоминание остановится на номере E8.
2. Нажмите кнопку PRESET/TUNING (EDIT) для отключения индикатора «:», и затем нажмите кнопку PRESET/TUNING <◀ для поиска в сторону уменьшения частоты.

Память настроек

Память настроек сохраняется в дежурном режиме, при отключении кабеля питания от сети или при перерывах в подаче электроэнергии до одной недели. В случае большего отсутствия питания повторите операции настройки.

Ручная предустановка

Вы можете вручную запомнить до 40 станций (5 групп по 8 станций).

1. Настройтесь на нужную станцию.
2. Нажмите кнопку MEMORY (MAN'L/AUTO FM). Индикатор MEMORY мигает около 5 секунд.
3. Выберите банк памяти, повторно нажимая кнопку A/B/C/D/E, пока мигает индикатор MEMORY. Буква банка памяти появляется на дисплее, убедитесь, что появилась индикация «:».
4. Выберите номер станции в банке с помощью кнопок PRESET/TUNING <|>, пока мигает индикатор MEMORY.
5. Нажмите кнопку MEMORY (MAN'L/AUTO FM), пока мигает индикатор MEMORY. На дисплее появляются диапазон, частота, группа и номер запомненной станции.
6. Для запоминания остальных станций повторите шаги с 1 по 5.
 - При запоминании новой станции все данные, сохраненные ранее под этим номером, удаляются.
 - Режим приема (стерео или моно) запоминается вместе с частотой.

Вызов станции из памяти

Вы можете настроиться на нужную станцию, просто введя ее номер.

1. Нажимайте кнопку A/B/C/D/E на фронтальной панели или пульте ДУ повторно для выбора группы (от А до Е). Группа показывается на дисплее.
2. Нажимайте кнопки PRESET/TUNING <|> (PRESET +/- на пульте ДУ) для выбора номера станции (от 1 до 8). На дисплее показываются группа и номер станции, а также частота, диапазон и индикатор TUNED.

Перестановка станций в памяти

Вы можете поменять местами две запомненных станции.

Пример: поменять станции E1 и A5.

1. Настройтесь на запомненную станцию E1 с помощью кнопки на фронтальной панели A/B/C/D/E и PRESET/TUNING <|>.
2. Нажмите и удерживайте кнопку PRESET/TUNING (EDIT) в течение 3 секунд. Индикаторы E1 и MEMORY мигают на дисплее.
3. Настройтесь на станцию A5 с помощью кнопок на фронтальной панели. Индикаторы A5 и MEMORY мигают на дисплее.
4. Нажмите кнопку PRESET/TUNING (EDIT) еще раз. Станции в памяти переставлены.

Прием станций RDS

RDS (Radio Data System) - система радиоданных - представляет собой систему передачи данных по радио, которая в настоящее время постепенно вводится в радиовещание в FM диапазоне многих стран. Подобный сигнал содержит целый ряд разнообразных данных, например PI (идентификация программ), PS (название радиовещательной станции), PTY (тип программы), RT (радиотекст), CT (точное время), EON (расширенная сеть) и т.д.

Устройство может быть настроено на различные режимы отображения данных RDS.

Режим PS (Название радиовещательной станции)

На дисплее вместо частоты высвечивается название принимаемой станции.

Режим PTY (Тип программы)

На дисплее отображается тип принимаемой программы RDS. На следующей странице приводится классификация программ RDS, состоящая из 15 типов.

Режим RT (Радиотекст)

На дисплее отображается информация о принимаемой программе RDS (например, названия песен, имя исполнителя и т.д.). При отображении информации на дисплее используются до 64 символов латинского алфавита, включая знак умляута. Если для отображения информации RT используются другие символы, то на дисплее они отображаются с подчеркиванием.

Режим CT (Точное время)

На дисплее отображаются показания текущего времени. Показания встроенных в систему часов могут быть скорректированы на основе этого сигнала.

При неожиданном сбое в передаче данных CT на дисплее отображается сообщение «CT WAIT».

Режим EON (Расширенная сеть)

Выберите тип программы кнопкой EON. Устройство автоматически переключится на станцию, которая начинает передавать это тип программы. Когда программа закончится, устройство вернется к начальной программе.

Смена режимов RDS

При приеме станций RDS на дисплее высвечиваются индикаторы «PS», «PTY», «RT» и/или «СТ», соответствующие информационной службе RDS, используемой в данный момент. Режим отображения информации может быть заменен с помощью нажатия кнопки RDS MODE/FREQ (FREQ/RDS на пульте ДУ) один или более раз на любой из режимов передачи сигналов RDS, которым пользуется данная станция. Выбранный режим отмечается на дисплее красным индикатором рядом с названием.

Примечания:

- При приеме сигнала RDS не нажимайте кнопку RDS MODE/FREQ до тех пор, пока на дисплее не отобразится одно из названий режимов RDS. Если нажать на эту кнопку раньше, то режим нельзя будет изменить. Это связано с тем, что устройство еще не успело обработать всю необходимую информацию RDS, принимаемую с данной станции.
- Нельзя выбрать режим RDS, который не используется данной радиостанцией.
- Функция RDS не может быть задействована в зонах неуверенного приема. Особенно это относится к режиму радиотекста (RT), так как для отображения большого количества текстовой информации необходим достаточно сильный сигнал. В связи с этим может иметь место отображение всех типов сигналов RDS (PS, PTY и т.д.) за исключением сигнала RT.
- Иногда прием RDS невозможен в связи с плохими условиями приема. В подобном случае следует нажать кнопку TUNING MODE. На дисплее гаснет надпись «AUTO TUNING». Хотя при этом устройство переходит в режим монофонического приема, выбрав режим RDS, Вы, вероятно, сможете получить отображение на дисплее информации RDS.
- При затухании сигнала или в связи с наличием внешних помех может произойти внезапная потеря сигнала RDS, а на дисплее отобразится надпись «...WAIT».

PTY SEEK (Поиск программ желаемого типа среди передач предварительно установленных станций RDS)

При вводе типа программы устройство осуществляет автоматический поиск станции RDS, передающей программу указанного типа, среди всех предустановленных станций.

1. Нажмите кнопку PTY SEEK MODE и переведите ресивер в режим поиска PTY SEEK. На дисплее высветится название типа программы, передаваемой станцией RDS, или надпись «NEWS».
 2. Нажмите кнопку PRESET/TUNING <◀ или ▶, чтобы выбрать интересующий Вас тип программы.
 3. Нажмите PTY SEEK START, чтобы начать поиск среди всех предварительно установленных станций RDS.
- На дисплее загорается сообщение «PTY HOLD» и выбранный тип программы.
 - После обнаружения программы заданного типа поиск прекращается, а на дисплее высвечивается рабочая частота станции.
 - Если передача найденной станции Вас не устраивает, следует еще раз нажать кнопку PTY SEEK START. Ресивер начинает поиск другой станции, передающей аналогичную программу.

Для отмены этой функции нажмите кнопку PTY SEEK MODE дважды.

Классификация программ PTY по типам

NEWS (Новости): Краткие обзоры событий, фактов, публично высказанных точек зрения, репортажи с места событий.

AFFAIRS (Обзор текущих событий): Тематические программы с подробным изложением новостей. Комментарии с изложением различных точек зрения на происходящие события, выполненные в различных жанрах и стилях, включая политические дебаты и анализ текущих событий.

INFO (Информация): Программы, включающие в себя метеорологический прогноз, новости потребительского рынка и советы покупателям. Советы и рекомендации врачей.

SPORT (Спортивные передачи): Программы, посвященные спорту.

EDUCATE (Образовательные программы): Образовательные программы, построенные на прочной научной основе.

DRAMA (Радиотеатр): Различные радиопостановки и спектакли-сериалы.

CULTURE (Новости культуры): Программы, посвященные различным аспектам национальной и региональной культуры, религии, философии, социологии, языкам, театральной жизни и т.д.

SCIENCE (Научно-популярные передачи): Программы о естественных науках и новых технологиях.

VARIED (Развлекательные программы): Программы разговорного жанра, не входящие в вышеперечисленные типы передач. ток-шоу, викторины, игры, интервью с известными деятелями, комедии и сатирические программы.

POP M (Программы поп-музыки): Передачи о самой популярной музыке и исполнителях, обычно с рейтингом популярности.

ROCK M (Программы рок-музыки): Передачи о современной рок-музыке, молодых авторах и исполнителях.

M.O.R. M (Музыкальные программы «Для тех, кто в пути»): Программы музыки, восприятие которой не требует большой концентрации, в противоположность поп-, рок- и классической музыке. Короткие музыкальные произведения (чаще всего вокальные) продолжительностью до 5 минут.

LIGHT M (Программы легкой классической музыки): Популярное классические произведения, рассчитанные на широкую аудиторию: инструментальная музыка, произведения для вокала, хоровая музыка.

CLASSICS (Серьезная классическая музыка): Программы известных оркестровых произведений, симфоническая и камерная музыка, оперные произведения.

OTHER M (Музыкальный калейдоскоп): Музыка, стиль которой не подходит к вышеперечисленным жанрам: джаз, народная музыка, регги, музыка кантри и т.д.

Функция EON

Эта функция использует службу информации EON (Enhanced Other Networks) в сети RDS.

После того как Вы выберете нужный тип программы (NEWS, INFO, AFFAIRS или SPORT), одновременно с приемом текущей программы устройство автоматически будет выполнять поиск станции, передающей

заданный тип программы, среди всех предустановленных станций RDS. Как только одна из станций начнет передавать выбранную Вами программу, ресивер начнет ее прием вместо текущей программы

- Эта функция может применяться только для приема станций RDS, использующих сигналы информационной службы EON (Во время приема такой станции на дисплее высвечивается индикатор «EON»).
1. Убедитесь, что на дисплее высвечивается индикатор «EON».
 - Если на дисплее нет индикатора «EON», настройтесь на такую станцию RDS, во время приема которой на дисплее появится индикатор «EON».
 2. Нажмите EON один или несколько раз, чтобы выбрать нужный тип программы: NEWS, INFO, AFFAIRS или SPORT.
 - При обнаружении нужной программы автоматически начинается ее прием и трансляция.
 - Когда трансляция вызванной программы заканчивается, возобновляется прием той программы, которая транслировалась до этого (или следующей программы той же станции).

Чтобы отменить эту функцию

Нажмите кнопку EON необходимое количество раз, чтобы на дисплее не отображалось название ни одной станции.

Запись

Регулировки записи и другие операции выполняются на записывающем компоненте, обратитесь к его инструкции.

1. Включите питание этого аппарата и всех подключенных компонентов, установите громкость на минимум.
2. *Для RX-V1500:* Выберите источник для записи переключателем INPUT или кнопками источников на пульте ДУ. *Для RX-V2500:* если требуется записать текущий выбранный источник, то установите переключатель REC OUT/ZONE2 в положение SOURCE/REMOTE; если нужно записывать источник, отличающийся от просматриваемого/прослушиваемого в данный момент, то установите переключатель REC OUT/ZONE2 на источник для записи.
3. Начните воспроизведение источника (или настройте нужную станцию).
4. Начните запись на записывающем компоненте.

Примечания:

- Выполните тестовую запись перед началом важных записей.
- При отключении питания усилителя Вы не сможете выполнять запись на подключенное к нему оборудование.
- Установки TONE CONTROL, VOLUME, установка в пункте Speaker Level и программы DSP не влияют на записываемый материал.
- Источник, подключенный к входу MULTI CH INPUT, не может быть записан.
- Сигналы S-Video и композитный проходят по разным схемам и их конвертирование не осуществляется
- Входной сигнал не подается на соответствующий выход REC OUT(например, сигнал с VCR IN не выходит через разъем VCR OUT).
- Если на видео источнике имеются сигналы защиты от копирования, то изображение может быть искажено.

Специальные замечания о сигнале DTS

Сигнал DTS представляет собой поток цифровых данных. Попытка цифровой записи DTS приведет к шуму. Следовательно, для записи источника DTS выполняйте запись двухканального аналогового сигнала. С DVD и CD, закодированных в DTS, можно записать только 2 канальный аналоговый сигнал. Установите DVD или CD проигрыватель как описано в его инструкции на выход аналогового сигнала.

ПРОГРАММЫ ЗВУКОВОГО ПОЛЯ

Этот ресивер оборудован разнообразными прецизионными цифровыми декодерами для многоканального воспроизведения и включает сложный многопрограммный процессор звукового поля (DSP), который позволяет электронным образом расширять и менять форму звукового поля аудио и видео источников, создавая театральные ощущения в Вашей комнате. Большинство этих программ является точным цифровым воспроизведением реальной акустической обстановки. Данные для этих звуковых полей были записаны в реальных местах с использованием изоцированного измерительного оборудования.

- Режимы Yamaha Cinema DSP совместимы со всеми источниками Dolby Digital, DTS и Dolby Pro Logic. Установите входной режим на AUTO для автоматического выбора соответствующего декодера.

Кино и видео источники

Программа	Описание	Источники
STEREO: 2ch Stereo	Микширование многоканальных сигналов на 2-канала (левый и правый), или воспроизведение 2-канальных источников без изменений.	MULTI 2-CH
MUSIC UIDEO (для RX-V1500)	Данная программа придает звучанию атмосферу энтузиазма, позволяя вам почувствовать эффект присутствия на настоящем джаз или рок-концерте.	
ENTERTAINMENT: Game	Данная программа придает глубину и чувство пространственности звуковым сигналам видеоигр.	
TV. THEATER: Mono Movie	Данная программа позволяет воспроизводить монофонические видеосигналы (например, старые кинофильмы). Используя только звуковое поле присутствия, данная программа воспроизводит оптимальную реверберацию для создания глубины звучания.	
TV THEATER: Variety /Sports	Несмотря на то, что звуковое поле присутствия является сравнительно узким, звуковое поле окружающего звучания использует акустическую среду большого концертного зала. Данный эффект наиболее эффективен для просмотра различных ТВ программ как новости, различные шоу, музыкальные или спортивные программы.	
MOVIE THEATER: Spectacle	Обработка CINEMA DSP. Данная программа создает предельно широкое звуковое поле 70-мм кинотеатра. Подробное воспроизведение звукового поля позволяет насладиться невероятно реальной картинкой и звуковым полем. Идеальна для любых типов видеосигналов, закодированных по системе Dolby Surround, Dolby Digital или DTS (особенно крупномасштабные кинофильмы).	
MOVIE THEATER: Sci-Fi	Обработка CINEMA DSP. Данная программа четко воспроизводит диалоги и звуковые эффекты самых последних форм звуковых сигналов кинофильмов из жанра фантастики, таким образом создавая широкое и увеличивающееся кинематическое пространство в тишине. Вы можете насладиться виртуально-пространственным звуковым полем фантастических кинофильмов с программами, использующими наиболее усовершенствованные технологии, и закодированными по системе Dolby Surround, Dolby Digital и DTS.	
MOVIE THEATER: Adventure	Обработка CINEMA DSP. Данная программа идеально подходит для точного воспроизведения звукового оформления новейших 70-мм кинофильмов и кинофильмов с многоканальным звуковым сопровождением. Звуковое поле идентично тому, что присутствует в новейших кинотеатрах, с максимальным сдерживанием реверберации самого звукового поля.	
MOVIE THEATER: General	Обработка CINEMA DSP. Данная программа предназначена для воспроизведения звуковых сигналов 70-мм кинофильмов и кинофильмов с многоканальным звуковым сопровождением, и характеризуется мягким и расширенным звуковым полем.	
THX: THX Cinema	Обработка THX для любых многоканальных источников.	

Программа	Описание	Источники
THX: THX Surr.EX	Обработка THX для источников Dolby Digital и Dolby Digital EX. Эта программа доступна только при подключенных центральных тыловых громкоговорителях и если входной источник содержит сигналы центральных тыловых каналов	
THX: Dts ES+THX (для RX-V1500)	Обработка THX для источников DTS-ES	
DOLBY DIGITAL SUR. STANDARD	Стандартная 5.1-канальная обработка источников в формате Dolby Digital.	
DOLBY DIGITAL SUR. ENHANCED	Усовершенствованная обработка CINEMA DSP для источников в формате Dolby Digital.	
DD+PLIIx Movie: SUR. STANDARD	Стандартная 7.1-канальная обработка источников в формате Dolby Digital (Dolby Pro Logic IIx Movie).	

DD+PLIIx Movie: SUR. ENHANCED	Усовершенствованная 7.1-канальная обработка CINEMA DSP (Dolby Pro Logic IIx Movie) для источников в формате Dolby Digital.	
DOLBY D EX: SUR. STANDARD	Стандартная 6.1-канальная обработка источников в формате Dolby Digital.	
DOLBY D EX: SUR. ENHANCED	Усовершенствованная 6.1-канальная обработка CINEMA DSP (Dolby Digital EX) для источников в формате Dolby Digital.	
DTS: SUR. STANDARD	Стандартная 5.1-канальная обработка источников в формате DTS.	
DTS: SUR, ENHANCED	Усовершенствованная обработка CINEMA DSP для источников в формате DTS и источников DTS с сигналами с частотой 96-kHz/24-bit.	
DTS 96/24: SUR. STANDARD	Стандартная 5.1-канальная обработка источников DTS с сигналами с частотой 96-kHz/24-bit.	
DTS+PLIIx Movie: SUR. STANDARD	Стандартная 7.1-канальная обработка источников в формате DTS (Dolby Pro Logic IIx Movie).	
DTS+PLIIx Movie: SUR. ENHANCED	Усовершенствованная 7.1-канальная обработка CINEMA DSP (Dolby Pro Logic IIx Movie) для источников в формате DTS.	
DTS+DOLBY EX: SUR. STANDARD	Стандартная 6.1-канальная обработка источников в формате DTS (Dolby Digital EX).	
DTS+DOLBY EX: SUR. ENHANCED	Усовершенствованная 6.1-канальная обработка CINEMA DSP (Dolby Digital EX) для источников в формате DTS.	
DTS ES Mtrx.6.1: SUR. STANDARD	Стандартная 6.1-канальная обработка источников в формате DTS (DTS-ES Matrix).	
DTS ES Mtrx6.1: SUR. ENHANCED	Усовершенствованная обработка CINEMA DSP для источников в формате DTS (DTS-ES Matrix).	
DTS ES Disc6.1: SUR. STANDARD	Стандартная 6.1-канальная обработка источников в формате DTS (DTS-ES Discrete).	
DTS ES Disc6.1: SUR. ENHANCED	Усовершенствованная обработка CINEMA DSP для источников в формате DTS (DTS-ES Discrete).	
DTS 96/24 ES: SUR. STANDARD	Стандартная 6.1-канальная обработка источников DTS с сигналами с частотой 96-kHz/24-bit.	
Программа	Описание	Источники
PRO LOGIC: SUR. STANDARD	Стандартная обработка источников в формате Dolby Surround.	
PRO LOGIC: SUR. ENHANCED	Усовершенствованная обработка CINEMA DSP для источников в формате Dolby Surround.	
PRO LOGIC IIx: PLIIx Movie	Обработка Dolby Pro Logic IIx для программ кинофильмов.	
PRO LOGIC IIx: PLIIx Movie SUR. ENHANCED (для RX-V2500)	Усовершенствованная обработка CINEMA DSP для источников в формате Dolby Pro Logic IIx для программ кинофильмов	
PRO LOGIC II: PL II Movie	Обработка Dolby Pro Logic II для программ кинофильмов.*	
PRO LOGIC II: PL II Movie SUR. ENHANCED (для RX-V2500)	Обработка CINEMA DSP (Dolby Pro Logic II) для программ кинофильмов.	2-CH

PRO LOGIC IIx: PLIIx Game	Обработка Dolby Pro Logic IIx для игровых программ.*	
PRO LOGIC II: PLII Game	Обработка Dolby -Pro Logic II для игровых программ.*	
DTS:Neo:6 Cinema	Обработка DTS для программ кинофильмов.	
DTS:Neo:6 Cinema SUR. ENHANCED (для RX-V2500)	Обработка CINEMA DSP (DTS) для программ кинофильмов.	

Музыкальные источники

Для RX-V1500

Программа	Описание	Источники
CONCERT HALL	Обработка HiFi DSP. Концертный зал классического типа примерно на 1700 мест. Колонны и резьба орнаментов воспроизводят предельно сложные отражений, выдавая очень полное богатое звучание.	MULTI 2-CH
JAZZ CLUB	Обработка HiFi DSP. Данное звуковое поле воспроизводит переднюю сцену знаменитого Нью-Йоркского джаз клуба "The Bottom Line" При вместимости до 300 человек и расположении сидений в ширину слева направо, звуковое Поле предоставляет реальное и вибрирующее звучание.	
ROCK CONCERT	Обработка HiFi DSP. Идеальная программа для живой, динамичной рок-музыки. Информация для данной программы была записана в самом "горячем" рок-клубе Лос-Анжелеса. Виртуальное место слушателя расположено в левой центральной части зала.	
ENTERTAINMENT: Disco	Обработка HiFi DSP. Данная программа воспроизводит акустику живого диско в центре большого города. Плотное и высококонцентрированное звучание. Также характеризуется энергичным, "немедленным" звучанием.	
DD+PLIIx Music: SUR. STANDARD	Стандартная Dolby Digital и Dolby Pro Logic IIx обработка музыкальных источников.	MULTI
DD+PLIIx Music: SUR. ENHANCED	Обработка Dolby Digital и Dolby Pro Logic IIx с функцией CINEMA DSP для музыкальных источников.	
DTS+PLIIx Music: SUR. STANDARD	Стандартная DTS и Dolby Pro Logic IIx обработка музыкальных источников,	
DTS+PLIIx Music: SUR. ENHANCED	Обработка DTS и Dolby Pro Logic IIx с функцией CINEMA DSP для музыкальных источников.	
STEREO: 2ch Stereo	2-канальное (левый и правый) воспроизведение.	2-CH
STEREO: Direct Stereo	2-канальное (левый и правый) воспроизведение.	
STEREO: 7ch Stereo	Предназначена для увеличения вывода стереофонических источников (стерео) от всех колонок. Обладает более обширным звуковым полем и идеально подходит для музыки в виде фона на вечеринках и т.д.	
PRO LOGIC IIx: PLIIx Music	Обработка Dolby Pro Logic IIx для музыкальных программ.	
PRO LOGIC II: PL II Music	Обработка Dolby Pro Logic II для музыкальных программ.	
DTS:Neo:6 Music	Обработка DTS для музыкальных программ.	

Для RX-V2500

STEREO: 2ch Stereo	2-канальное (левый и правый) воспроизведение.	2-CH
STEREO: 7ch Stereo	Предназначена для увеличения вывода стереофонических источников (стерео) от всех колонок. Обладает более обширным звуковым полем и идеально подходит для музыки в виде фона на вечеринках и т.д.	
MUSIC: Hall in Munich	Обработка Hi-Fi DSP: Это большой веерообразный концертный зал в Мюнхене примерно на 2500 слушателей. Практически вся внутренняя отделка выполнена из дерева, это обеспечивает малые отражения от стен, поэтому звук получается точный и красивый.	
MUSIC: Hall in Vienna	Обработка HiFi DSP. Концертный зал классического типа примерно на 1700 мест. Колонны и резьба орнаментов воспроизводят предельно сложные отражений, выдавая очень полное богатое звучание	
MUSIC: Hall in Bttm Line	Обработка HiFi DSP. Данное звуковое поле воспроизводит переднюю сцену знаменитого Нью-Йоркского джаз клуба "The Bottom Line" При вместимости до 300 человек и расположении сидений в ширину слева направо, звуковое поле предоставляет реальное и вибрирующее звучание.	
MUSIC: The Roxy Thtr	Обработка HiFi DSP. Идеальная программа для живой, динамичной рок-музыки. Информация для данной программы была записана в самом "горячем" рок-клубе Лос-Анжелеса. Виртуальное место слушателя расположено в левой центральной части зала.	
MUSIC: Pop/Rock	Обработка Cinema DSP: Эта программа передает атмосферу живого рок или джаз концерта	
MUSIC: Classic/Opera	Обработка Cinema DSP: Эта программа обеспечивает великолепную глубину вокала и общую чистоту ревербераций.	
ENTERTAINMENT: Disco	Обработка Hi-Fi DSP: Эта программа воссоздает акустическое окружение живого диско в сердце очень живого города. Звук светел и сильно сконцентрирован. Он также может быть охарактеризован как высокоэнергичный, "немедленный" звук.	
DTS+PLIIx Music: SUR. STANDARD	Стандартная DTS и Dolby Pro Logic Их обработка музыкальных источников,	
DD+PLIIx Music: SUR. ENHANCED	Обработка Dolby Digital и Dolby Pro Logic Их с функцией CINEMA DSP для музыкальных источников.	
DTS+PLIIx Music: SUR. STANDARD	Стандартная DTS и Dolby Pro Logic Их обработка музыкальных источников,	
DTS+PLIIx Music: SUR. ENHANCED	Обработка DTS и Dolby Pro Logic Их с функцией CINEMA DSP для музыкальных источников.	
PRO LOGIC IIx: PLIIx Music SUR. STANDARD	Обработка Dolby Pro Logic Их для музыкальных программ.	
PRO LOGIC II: PL II Music SUR. STANDARD	Обработка Dolby Pro Logic II для музыкальных программ.	
DTS:Neo:6 Music SUR. STANDARD	Обработка DTS для музыкальных программ.	

Полезные функции

Выбор режима экранного дисплея (для RX-V1500)

Вы можете выводить оперативную информацию основного блока на видео монитор. При выводе на экран меню установок и параметров программ звукового поля DSP облегчится восприятие этой информации, чем на дисплее фронтальной панели.

Режимы OSD

Вы можете изменить тип выводимой информации.

Full Display – параметры звуковых полей всегда выводятся на весь экран.

Short Display – короткая демонстрация информации внизу экрана, аналогичной дисплею на передней панели.

Display Off – выводится короткое сообщение DISPLAY OFF внизу экрана, затем сообщения не выводятся, кроме режима ON SCREEN.

Выбор режима OSD

1. Включите питание видео монитора.

2. Нажимайте ON SCREEN на пульте ДУ повторно для выбора нужного режима вывода информации.

Примечания:

- Сигнал OSD не передается через разъемы OUT (REC) и не записывается с видео сигналом.
- Если видео источник не воспроизводится или выключен, информация OSD выводится на сером фоне (фон включается и выключается в пункте DISPLAY SET меню установок).

Таймер отключения

Эта функция служит для автоматического отключения устройства по истечении установленного времени. Таймер отключения удобен, если Вы хотите засыпать под музыку. Этот таймер также автоматически отключает внешнее оборудование, подключенное к AC OUTLETS. Таймер отключения устанавливается только с пульта ДУ.

Для установки таймера отключения

1. Выберите источник и начните его воспроизведение (или настройте нужную станцию).
2. Нажимайте повторно клавишу SLEEP для установки времени, через которое произойдет автоматическое отключение. При каждом нажатии этой кнопки на дисплее меняется время в следующем порядке: 120min→90min→60min→30min→OFF... Через несколько секунд дисплей вернется к предыдущей индикации.
3. На дисплее загорается индикатор SLEEP, дисплей возвращается к демонстрации предыдущей индикации.

Для отмены таймера отключения

1. Нажимайте повторно клавишу SLEEP, чтобы вывести на дисплей фронтальной панели SLEEP OFF, через несколько секунд дисплей возвращается к предыдущей индикации.
- Таймер отключения может быть также отменен выключением аппарата клавишей STANDBY на пульте ДУ (или STANDBY/ON на фронтальной панели) или отключением кабеля питания от розетки.

Регулировка уровня громкоговорителей (для RX-V1500)

Установка уровня при воспроизведении

Вы можете отрегулировать с помощью пульта ДУ уровень громкоговорителей во время прослушивания музыкального источника. Это также возможно при воспроизведении источника через вход MULTI CH INPUT. Обратите внимание, что данная операция меняет установки, полученные после проведения автоматической калибровки, настройки уровней и тестового сигнала.

1. Установите переключатель AMP/SOURCE/TV в положение AMP
2. Нажимайте повторно LEVEL для выбора громкоговорителя, который нужно отрегулировать. При каждом нажатии этой кнопки меняется выбранный громкоговоритель на дисплее фронтальной панели в следующем порядке: левый основной FRONT L, центральный CENTER, правый основной FRONT R, правый тыловой SUR R, центральный тыловой правый SUR BR, , центральный тыловой левый SUR BL, левый тыловой SUR L, сабвуфер SWFR и фронтальные для эффектов PRES. Вы также можете выбирать громкоговоритель кнопками \triangle ∇ после однократного нажатия кнопки LEVEL.
3. Отрегулируйте уровень кнопками \triangleleft \triangleright пульта ДУ. Уровень каналов меняется от +10 до -10 дБ.

Установка уровня с помощью тестового сигнала (для RX-V1500)

С помощью тестового сигнала Вы можете вручную настроить выходные уровни каналов так, чтобы в позиции слушателя громкость каждого громкоговорителя была бы одинаковой.

Обратите внимание, что данная операция меняет установки, полученные после проведения автоматической калибровки и других настроек.

1. Установите переключатель AMP/SOURCE/TV в положение AMP
2. Нажмите TEST
3. Нажимайте повторно $\Delta \nabla$ для выбора громкоговорителя, который нужно отрегулировать.
При каждом нажатии кнопки ∇ меняется выбранный громкоговоритель на дисплее фронтальной панели в следующем порядке: левый основной FRONT L, центральный CENTER, правый основной FRONT R, правый тыловой SUR R, центральный тыловой правый R SUR B, , центральный тыловой левый L SUR B, левый тыловой SUR L, сабвуфер SWFR (кнопкой Δ в обратном порядке).
4. Отрегулируйте уровень кнопками $\langle \triangleright \rangle$ пульта ДУ.
5. Нажмите TEST
6. Кнопками $\Delta \nabla$ выберите громкоговорители для эффектов: TEST FRONT (фронтальные) \rightarrow TEST PRESENCE (для эффектов) \rightarrow TEST PRES L (левый для эффектов) \rightarrow TEST PRES R (правый для эффектов)...
7. Отрегулируйте уровень громкоговорителей для эффектов кнопками $\langle \triangleright \rangle$ пульта ДУ.
8. Нажмите TEST

Примечания:

- При использовании датчика звукового давления SPL установите его в позиции слушателя, выберите шкалу 70дБ и C SLOW, а после этого установите показания всех громкоговорителей на уровень 75 дБ.
- Перед воспроизведением тестового сигнала рекомендуется установить громкость на 0 дБ.

Меню установок SET MENU для RX-V1500

С помощью настройки следующих параметров в меню установок можно улучшить звучание ресивера. Меняйте установки по необходимости при изменениях в акустической среде. Большинство параметров в разделе SOUND настраиваются автоматически после выполнения процедуры автокалибровки. Вы можете производить дальнейшие настройки, но рекомендуется использовать автоматически установленные параметры.

Состав меню установок

- **BASIC** – основные параметры, требующие установки до начала пользования аппаратом (рассмотрено ранее).
- **SOUND** – параметры для настройки звучания. Включает следующие меню для изменения качества и тональности выходного звука системы.
 1. **SPEAKER SET** (размер громкоговорителей)
 2. **SP LEVEL** (уровень каждого громкоговорителя)
 3. **SP DISTANCE** (расстояние до громкоговорителей)
 4. **GRAPHIC EQ** (графический эквалайзер каждого канала)
 5. **LFE LEVEL** (уровень низкочастотного канала)
 6. **DINAMIC RANGE** (динамический диапазон)
 7. **LOW FRQ TEST** (настройка уровня сабвуфера к другим громкоговорителям)
 8. **HP TONE CTRL** (регулировка тональности наушников)
 9. **AUDIO SET** (настройка общих аудио установок ресивера)
 10. **PR/SBch SELECT** (выбор приоритета для центрального тылового канала или для канала фронтальных эффектов)
- **INPUT**- параметры входного сигнала и назначение входных разъемов.
 1. **I/O ASSIGN** (назначение входов для компонентов-источников)
 2. **INPUT MODE** (выбор начального входного режима для источника)
 3. **INPUT RENAME** (переименование входа)
 4. **MULTI CH INPUT** (установка направления сигналов центрального, тыловых каналов и сабвуфера со входа MULTI CH INPUT)
- **OPTION** – дополнительное меню, включающее удобные функции регулировки яркости дисплея, защиты выполненных установок и прочие настройки.
 1. **DISPLAY SET** (регулировка экранного дисплея и конвертирования видео сигналов)
 2. **MEMORY GUARD** (блокировка параметров звуковых полей и меню установок)
 3. **PARAM.INI** (инициализация параметров группы звуковых полей)

4. **SP IMP.SET** (выбор сопротивления громкоговорителей)
5. **ZONE SET** (указание размещения громкоговорителей, подключенных к разъемам SPEAKER B)
6. **ZONE2 SET** (для некоторых модификаций аппарата)
7. **ZONE3 SET** (для некоторых модификаций аппарата)

Общая процедура настройки

В этом разделе описан способ настройки меню установок с помощью пульта ДУ.

- Менять настройки в меню можно во время воспроизведения
 - В режимах ночного просмотра настройки не меняются.
1. Установите переключатель AMP/SOURCE/TV в положение AMP
 2. Кнопками $\Delta \nabla$ выберите AUTO SETUP или MANUAL SETUP, а затем кнопками $\triangleleft \triangleright$ выберите категорию.
 3. Нажимайте кнопки $\Delta \nabla$ повторно для выбора нужного меню, нажмите \triangleleft или \triangleright для входа в выбранный пункт.
 4. Нажмите кнопку \triangleleft или \triangleright для настройки этого пункта.
 5. Нажимайте кнопки $\Delta \nabla$ повторно или одну из кнопок программ DSP для выхода из меню установок.

Память настроек

Память настроек сохраняется в дежурном режиме, при отключении кабеля питания от сети или при перерывах в подаче электроэнергии до одной недели. В случае большего отсутствия питания все настройки в меню установок вернутся к заводским – повторите процедуру установки.

Меню MANUAL SETUP: SOUND

SPEAKER SET (установка режима громкоговорителей)

Используйте эти функции для ручной настройки всех установок акустической системы.

Режим центрального громкоговорителя CENTER SP

При включении в систему центрального спикера усилитель производит локализацию диалогов для всех слушателей и наилучшую синхронизацию звука и изображения.

Возможные установки: LRG (большой)/SML (маленький)/NONE (нет)

- Выберите установку LRG (большой), если центральный громкоговоритель примерно соответствует фронтальным громкоговорителям (может воспроизводить частоты менее 80 Гц). Весь диапазон центрального канала воспроизводится через центральный громкоговоритель.
- Выберите установку SML (маленький), если громкоговоритель меньше фронтальных. При этом низкочастотная составляющая сигнала перенаправляется на громкоговорители, указанные в пункте BASS OUT.
- Выберите установку NONE, если центральный громкоговоритель не входит в систему. Все сигналы центрального канала распределяются между правым и левым основными громкоговорителями.

Режим основных громкоговорителей FRONT SP

Выберите большие или маленькие основные громкоговорители.

Возможные установки: LARGE (большой)/SMALL (маленький)

- Выберите установку LARGE (большой), если громкоговорители большие. Весь диапазон основного канала воспроизводится через основные громкоговорители.
- Выберите установку SMALL (маленький), если громкоговорители маленькие. Низкочастотная составляющая сигнала распределяется между громкоговорителями, указанными в пункте BASS OUT.

Режим тыловых громкоговорителей SURR LR SP

Выберите большие, маленькие или отсутствующие тыловые громкоговорители.

- Выберите установку LRG (большой), если громкоговорители большие (могут воспроизводить частоты менее 90 дБ) или к ним подключен тыловой сабвуфер. Весь диапазон тылового канала воспроизводится через левый и правый тыловые громкоговорители.
- Выберите установку SML (маленький), если громкоговорители маленькие. Низкочастотная составляющая сигнала распределяется между громкоговорителями, указанными в пункте BASS OUT.
- Выберите установку NONE, если тыловые громкоговорители не входят в систему. При этой установке усилитель переходит в режим Virtual CINEMA DSP.

Режим центральных тыловых громкоговорителей SURR B LR SP

При включении в систему центрального тылового громкоговорителя ресивер производит более реалистичную картину передачи звука спереди-назад и обратно.



Возможные установки: LRGx2, LRGx1 (большие два или один)/SMLx2, SMLx1 (маленькие два или один)/NON (нет)

- Выберите установку x2, если громкоговорителей два, или x1, если центральный тыловой громкоговоритель один, и LRG (большой), если громкоговоритель большой (может воспроизводить частоты менее 80 Гц) или Вы используете тыловой сабвуфер. Весь диапазон тылового центрального канала воспроизводится через центральный тыловой громкоговоритель.
- Выберите установку x2, если громкоговорителей два, или x1, если центральный тыловой громкоговоритель один, и SML(маленький), если громкоговоритель маленький. Низкочастотная составляющая сигнала распределяется между громкоговорителями, указанными в пункте BASS OUT.
- Выберите установку NONE, если центральный тыловой громкоговоритель не входит в систему.

Режим громкоговорителей для фронтальных эффектов PRESENCE SP

Укажите наличие или отсутствие громкоговорителей для фронтальных эффектов.

- Выберите установку YES, если громкоговорители подключены к системе.
- Выберите установку NONE, если эти громкоговорители не входят в систему.

Режим передачи низких частот LFE / BASS OUT

Сигналы LFE несут низкочастотные эффекты при декодировании источника DTS или Dolby Digital.

Возможные установки: SWFR (сабвуфер)/FRNT (фронтальные основные)/BOTH (оба)

- Выберите установку SWFR (сабвуфер), если Вы используете сабвуфер. Сигналы LFE направляются только на сабвуфер.
- Выберите установку FRNT (фронтальные основные), если Вы не используете сабвуфер. Сигналы LFE направляются только на фронтальные основные громкоговорители.
- Выберите установку BOTH, если используете сабвуфер и хотите смешать низкие частоты основного канала с сигналом LFE.

Частота кроссовера CROSS OVER

Укажите частоту кроссовера для низкочастотного сигнала, все сигналы ниже этой частоты направляются на сабвуфер. Возможные установки: 40, 60, **80Гц (THX)**, 90, 100, 110, 120, 160, 200 Гц.

Рекомендованная установка для THX 80 Гц.

SPEAKER LEVEL

Используйте это меню для ручной балансировки уровней каналов. Диапазон регулировки от –10 до +10 дБ. Каналы: FR (баланс фронтальных основных громкоговорителей), центральный C, SL (баланс тыловых громкоговорителей), SBR (баланс центральных тыловых громкоговорителей), SBL (баланс центральных тыловых громкоговорителей), SR (баланс тыловых громкоговорителей), сабвуфер SWFR и фронтальные для эффектов PRES.

- Если подключен только один центральный тыловой громкоговоритель, то он будет отображаться как SB.
- При использовании датчика звукового давления SPL установите его в позиции слушателя, выберите шкалу 70дб и C SLOW, а после этого установите показания всех громкоговорителей на уровень 75 дБ.

SP DISTANCE

В этом пункте устанавливается расстояния до громкоговорителей каждого канала. В идеале звук центрального канала должен достигать слушателя одновременно с сигналом основных каналов. Однако, в большинстве ситуаций расстояние до громкоговорителей разные. Задержка служит для компенсации расстояния от этих громкоговорителей до слушателя.

1. Нажимайте кнопки Δ ∇ для выбора UNIT
 2. Нажмите кнопку \triangleleft или \triangleright для выбора “meters”
 3. Нажимайте кнопки Δ ∇ для выбора громкоговорителя
 4. Нажимайте кнопки \triangleleft или \triangleright для установки времени задержки.
- Вы можете отрегулировать расстояние от 0,3 м до 24 м. Начальная установка 3 м, для центрального тылового канала 2,1 м.
 - Задержка не устанавливается, если расстояние до основных и до центрального (центрального тылового) каналов одинаковое.

GRAPHIC EQ

Используйте это меню для установки параметрического PEQ или графического GEQ эквалайзера.

- Параметрический эквалайзер PEQ настраивается в процессе автоматической калибровки
- Выберите графический эквалайзер GEQ для регулировки встроенного 7-полосного графического эквалайзера, чтобы звучание центрального, тыловых и центральных тыловых громкоговорителей соответствовало звучанию фронтальных громкоговорителей.

Диапазон настройки от –6 до +6 дБ на частотах 63Гц, 160Гц, 400Гц, 1кГц, 2.5кГц, 6.3кГц, 16кГц.

LFE LEVEL

Используйте эту функцию для регулировки выходного уровня канала низкочастотных эффектов LFE при воспроизведении источника Dolby Digital или DTS. Канал LFE содержит сигналы низкочастотных эффектов, которые добавляются только к некоторым сценам.

- Вы можете отрегулировать уровень от 0 дБ до –20 дБ для SPEAKER и HEADPHONE.
- Устанавливайте уровень в соответствии с возможностями сабвуфера или наушников.
- В зависимости от настроек в пункте LFE LEVEL некоторые сигналы могут не выходить через разъем SUBWOOFER PRE OUT.

DINAMIC RANGE (динамический диапазон)

В этом пункте регулируется динамический диапазон (разница между максимальным и минимальным уровнем громкости звуков). Эти установки имеют значение только при декодировании сигнала Dolby Digital и DTS.

Возможные установки: **MAX**, **STD**, **MIN** для громкоговорителей SP и для наушников HP.

- Выберите **MAX** для озвучивания фильмов.
- Выберите **STD** для обычного домашнего использования.
- Выберите **MIN** для прослушивания источника на низкой громкости.

LOW FRQ TEST (тестирование низких частот)

Эта функция используется для настройки выходного уровня сабвуфера чтобы он соответствовал звучанию остальных громкоговорителей.

1. Кнопками <|> установите TEST TONE на ON и настройте громкость кнопками VOL, чтобы слышать тестовый сигнал.
 - Не устанавливайте слишком большую громкость.
 - Если тестового сигнала не слышно, установите громкость на минимум, отключите ресивер и проверьте подключения.
 - Генератор производит узкополосный тестовый шум с центром в указанной частоте.
2. Кнопкой ▾ выберите OUTPUT и кнопками <|> выберите громкоговоритель, который Вы хотите сравнивать с сабвуфером.
3. Кнопкой ▾ выберите FRQ и кнопками <|> выберите используемую частоту от 35 до 250 Гц.
4. Отрегулируйте уровень сабвуфера с помощью регуляторов на сабвуфере, чтобы его звучание соответствовало выбранного громкоговорителю.
 - Вы можете использовать этот тестовый сигнал не только для регулировки сабвуфера, но и для проверки низкочастотной характеристики Вашего помещения. На звучание низких частот влияет расположение громкоговорителей, слушателя, полярность сабвуфера и другие условия.

HP TONE CTRL

В этом пункте регулируется уровень высоких и низких частот для наушников. Начальные установки 0дБ.

- Выберите BASS или TRBL и отрегулируйте каждый уровень в пределах от –6дБ до +6дБ.

AUDIO SET

Используйте это меню для настройки общих аудио установок.

MUTE

Установка громкости для режима временного приглушения звука: MUTE (полное отключение) или –20 дБ.

AUDIO DELAY

Установка задержки звука для синхронизации с видео изображением, это может потребоваться при использовании вместе с некоторыми моделями ЖК мониторов и проекторов. Диапазон регулировки от 0 до 240 мсек.

DIALG.LIFT

Это меню используется для включения и отключения параметра высоты фронтальных и центральных звуков (диалоги, вокал) с помощью передачи части звуков на громкоговорители для фронтальных эффектов. Возможные установки ON или OFF.

- Этот пункт доступен только при установке PRESENCE на YES.

PR/SBch SELECT

Это меню служит для установки приоритета для канала центрального тылового либо для фронтальных эффектов при воспроизведении сигналов с использованием программ звукового поля CINEMA DSP.

- Выберите **SBch** для использования центральных тыловых громкоговорителей при обнаружении сигнала этого канала в программе CINEMA DSP. Сигналы фронтальных эффектов воспроизводятся фронтальными громкоговорителями.
- Выберите **PRch** для использования громкоговорителей для фронтальных эффектов даже при наличии сигнала центрального тылового канала на входе. Сигналы центрального тылового канала воспроизводятся тыловыми громкоговорителями.

Меню MANUAL SETUP: INPUT

I/O ASSIGN

Используйте эту функцию для назначения входов COMPONENT VIDEO и входов/выходов DIGITAL на любой нужный Вам источник, если начальная установка не соответствует выполненным подключениям. Это делает возможным изменение адресации разъемов и эффективное подключение многих компонентов. После выполнения назначения Вы сможете выбирать компоненты переключателем INPUT или кнопками входов на пульте ДУ.

- CMPNT-V IN для разъемов COMPONENT VIDEO: начальные установки [A]-DVD, [B]-DTV
- для разъемов OPTICAL OUTPUT: начальные установки [1]-MD/TAPE, [2]-CD-R
- для разъемов OPTICAL INPUT: начальные установки [3]-CD, [4]-DVD, [5]-D-TV
- для разъемов COAXIAL INPUT: начальные установки [7]-CD, [8]-DVD, [9]-DVD-R/VCR2
- Нельзя выбрать более одного пункта для одного типа разъема.
- При одновременном подключении компонента через оптический и коаксиальный разъемы приоритет имеет коаксиальное подключение.



INPUT MODE

Эта функция определяет входной режим, выбираемый при включении усилителя, для источников, подключенных к входным разъемам DIGITAL INPUT.

Возможные установки: **AUTO/LAST**

- Выберите **AUTO** для автоматического определения типа входного сигнала и выбора соответствующего входного режима.
- Выберите **LAST** для автоматической установки последнего входного режима, выбранного для этого устройства.

INPUT RENAME

Вы можете изменить названия входов, которые выводятся на дисплей и на экран.

1. Выберите вход, который нужно переименовать, с помощью кнопок входов
2. Установите переключатель AMP/SOURCE/TV в положение AMP
3. Нажимайте <D>, чтобы поместить курсор _ под позицией, куда нужно ввести символ.
4. Нажимайте Δ или ∇ для выбора нужного символа, и нажмите <D> для перехода на следующую позицию. Прделайте эту процедуру для переименования всех входов.
5. Нажимайте > повторно для выхода из режима переименования.

MULTI CH INPUT

Используйте это меню для установки направления сигналов центрального, тыловых каналов и сабвуфера со входа MULTI CH INPUT. При получении 8-канального сигнала от внешнего декодера укажите здесь разъемы для дополнительного фронтального сигнала.

6ch/8ch – укажите число каналов в сигнале, поступающем от внешнего декодера

FRNT – для 8-канального сигнала выберите аналоговый аудио вход для получения фронтального сигнала от внешнего источника

CENTER – выберите разъем (CENTER или FRONT) для вывода сигнала, поступающего на вход CENTER

SWFR – выберите разъем (SWFR или FRONT) для вывода сигнала, поступающего на вход SUBWOOFER

SL/SR – выберите разъем (SL/SR или FRONT) для вывода сигнала, поступающего на вход SURROUND

Меню MANUAL SETUP: OPTION

DISPLAY SET

- DIMMER – регулировка яркости дисплея на фронтальной панели. Диапазон регулировки от -4 до 0, начальная установка 0.
- OSD SHIFT – настройка вертикального расположения экранного меню от -5 до +5.
- GRAY BACK – включение (AUTO) и отключение (OFF) серого фона для меню при отсутствии на входе видео сигнала. Если в этом пункте выбрать OFF, то меню не будет выводиться на экран при отсутствии на входе видео сигнала.
- V.CONV (видео конверсия) – для включения/отключения преобразования композитного сигнала в S-Video и компонентный сигнал для выхода через разъемы S-VIDEO и COMPONENT, когда входной сигнал недоступен в формате S-Video, **ON** – конверсия включена/OFF – конверсия выключена. Конвертированный сигнал выводится только через разъемы MONITOR OUT. Для записи используйте только тот тип разъемов, какой используется для входа.
- SMPNT OSD – для включения/отключения вывода сигналов экранного меню через выход COMPONENT VIDEO MONITOR OUT для меню установок, тестового сигнала и регулировки параметров.



MEMORY GUARD

Эта функция служит для предотвращения непреднамеренного изменения установок аппарата. Начальная установка OFF (выключено).

- Выберите ON для использования MEMORY GUARD, чтобы защитить следующие функции:
 - установки всех пунктов меню SET MENU
 - параметры программ DSP
 - уровни фронтальных, тыловых, центрального каналов и сабвуфера
 - режим OSD
- При включении MEMORY GUARD нельзя использовать тестовый сигнал и менять все остальные пункты в меню установок.

PARAM INI

Для возврата к начальным значениям параметров для каждой программы звукового поля в выбранной группе программ. В этом меню нажмите цифровую кнопку, соответствующую программе, которую следует инициализировать. Значок (*) рядом с номером программы соответствует наличию изменений в параметрах этой программы.

- После инициализации вернуть сделанные ранее настройки можно только вручную
- Нельзя инициализировать параметры индивидуальных программ
- При включении MEMORY GUARD эта функция не работает.

SP IMP SET

Установка сопротивления Ваших громкоговорителей 6 или 8 Ом.

ZONE SET

SP B (установка акустической системы B) – используйте эту функцию для указания расположения основных громкоговорителей, подключенных к разъемам SPEAKER B.

Возможные установки: **MAIN**, **ZONE B**.

- Выберите MAIN для использования переключателя SPEAKERS A/B, когда акустическая система, подключенная к разъемам SPEAKERS B, установлена в основной комнате.
- Выберите ZONE B, если акустическая система, подключенная к разъемам SPEAKERS B, установлена во второй комнате. Если акустическая система A будет выключена, а система B включена, то все громкоговорители, включая сабвуфер, в основной комнате работать не будут, звук будет воспроизводиться только акустической системой B.

Примечания:

- Если подключить наушники, то звук будет воспроизводиться через наушники и акустическую систему B.
- При выборе программы DSP ресивер автоматически переключается в режим Virtual CINEMA DSP.
- Пункты меню ZONE2 SET и ZONE3 SET в европейской модификации ресивера не используются.

ZONE 2/3 SET (для некоторых модификаций)

OUTPUT VOL – регулируемый VAR или фиксированный FIX выходной уровень.

ZONE2 AMP – наличие усилителя для громкоговорителей во второй комнате.

Меню установок для RX-V2500

С помощью настройки следующих параметров в меню установок можно улучшить звучание усилителя. Меняйте установки по необходимости при изменениях в акустической среде.

Общая процедура настройки

В этом разделе описан способ настройки меню установок с помощью пульта ДУ.

1. Установите переключатель AMP/SOURCE/TV в положение AMP
2. Нажмите TOP, на экране появится основное меню
3. Клавишами Δ / ∇ выбирайте нужное меню и нажмите \triangleright для входа в него.

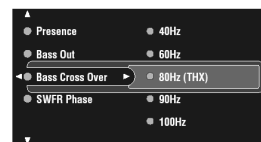
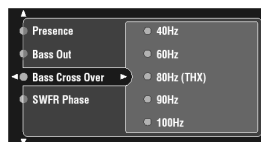
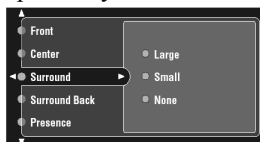

4. Для выбора параметра нажимайте Δ / ∇
5. Нажмите ENTER или \triangleright , а затем меняйте установку кнопками Δ / ∇
6. Для выхода из меню нажмите EXIT.

 - Для возврата в предыдущее меню нажмите ENTER
 - Для перехода на следующую страницу этого же меню нажимайте Δ / ∇
 - При установке пункта меню Memo Guard на Guard параметры не меняются, для регулировки выберите сначала в этом пункте Free.

Память настроек

Память настроек сохраняется в дежурном режиме, при отключении кабеля питания от сети или при перерывах в подаче электроэнергии до одной недели. В случае большего отсутствия питания все настройки в меню установок вернуться к заводским – повторите процедуру установки.

Выбор входа

Используйте эту функцию для переназначения цифрового входа/выхода, выбора входного сигнала, переименования входов и регулировки входного уровня на каждом разъеме.

1. Установите переключатель AMP/SOURCE/TV в положение AMP
2. Нажмите TOP, на экране появится основное меню
3. Клавишами Δ / ∇ выберите Input Select и нажмите \triangleright .
4. Клавишами Δ / ∇ выберите нужный вход и нажмите \triangleright для настройки его параметров.



ASSIGN

Используйте эту функцию для назначения входов COMPONENT VIDEO и входов/выходов DIGITAL на любой нужный Вам источник, если начальная установка не соответствует выполненным подключениям. Это делает возможным изменение адресации разъемов и эффективное подключение многих компонентов. После выполнения назначения Вы сможете выбирать компоненты переключателем INPUT или кнопками входов на пульте ДУ.

- Нельзя выбрать более одного пункта для одного типа разъема.
- При одновременном подключении компонента через оптический и коаксиальный разъемы приоритет имеет коаксиальное подключение.

Volume Trim

Эта функция устанавливает уровень входного сигнала для каждого разъема. Это удобно, если Вы хотите сбалансировать уровни всех источников и избежать неприятных скачков громкости при переключении между источниками.

Диапазон управления от -6 до +6 дБ.

RENAME

Вы можете изменить названия входов, которые выводятся на дисплей и на экран.

1. Выберите вход, который нужно переименовать, с помощью кнопок входов
2. Нажимайте \triangleleft / \triangleright , чтобы поместить курсор _ под позицией, куда нужно ввести символ.
3. Нажмите ENTER для выбора типа символов (строчные, прописные, специальные...)
4. Нажимайте Δ или ∇ для выбора нужного символа, и нажмите \triangleleft / \triangleright для перехода на следующую позицию. Прделайте эту процедуру для переименования всех входов.
5. Кнопками \triangleleft / \triangleright выберите OK и нажмите ENTER для завершения.

MULTI CH ASSIGN

Используйте это меню для установки направления сигналов центрального, тыловых каналов и сабвуфера со входа MULTI CH INPUT. При получении 8-канального сигнала от внешнего декодера укажите здесь разъемы для дополнительного фронтального сигнала.

Input Channel – укажите число каналов в сигнале, поступающем от внешнего декодера, 6 или 8 каналов

Front Input – для 8-канального сигнала выберите аналоговый аудио вход для получения фронтального сигнала от внешнего источника

Manual Setup: SOUND

Используйте эту функцию регулировки аудио параметров.

1. Установите переключатель AMP/SOURCE/TV в положение AMP
2. Нажмите TOP, на экране появится основное меню
3. Клавишами Δ / ∇ выберите Manual Setup и нажмите \triangleright .
4. Клавишами Δ / ∇ выберите Sound и нажмите \triangleright .
5. Клавишами Δ / ∇ выберите нужный параметр и нажмите \triangleright для его настройки.

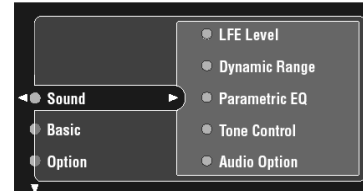

LFE Level

Регулировка уровня канала низкочастотных эффектов в соответствии с возможностями сабвуфера или наушников. Канал LFE содержит сигналы низкочастотных эффектов, которые добавляются только к некоторым сценам. Эта установка эффективна только для сигналов Dolby Digital и DTS.

- Вы можете отрегулировать уровень от 0 дБ до –20 дБ для SPEAKER и HEADPHONE.
- Speaker – регулировка LFE для громкоговорителей
- Headphone – регулировка LFE для наушников
- В зависимости установки уровня LFE некоторые сигналы могут не подаваться на разъем SUBWOOFER.

DINAMIC RANGE (динамический диапазон)

В этом пункте регулируется динамический диапазон (разница между максимальным и минимальным уровнем громкости звуков). Эти установки имеют значение только при декодировании сигнала Dolby Digital и DTS.

Возможные установки: MAX, STD, MIN для громкоговорителей Speaker и для наушников Headphone.

- Выберите MAX для озвучивания фильмов.
- Выберите STD для обычного домашнего использования.
- Выберите MIN для прослушивания источника на низкой громкости.

Parametric EQ

Используйте эту функцию для регулировки параметрического эквалайзера для любого громкоговорителя.

1. Кнопками Δ / ∇ выберите test Tone или нужный громкоговоритель
2. Нажмите \triangleright для перехода к экрану редактирования
3. Кнопками \triangleleft / \triangleright выберите PARAM, затем нажмите ENTER для выбора параметров Band (диапазон), Freq (частота) или Q (коэффициент добротности).
4. Кнопкой ∇ выберите EDIT и нажмите ENTER для начала регулировки. Параметр настраивается кнопками Δ / ∇ , следующий параметр выбирается кнопками Δ / ∇ , для выхода нажмите ENTER
5. Повторите шаги 3 и 4 для достижения желаемых результатов
6. Для завершения выберите EXIT и нажмите ENTER

Tone Control

Используйте эту функцию для настройки выхода низких и высоких частот через громкоговорители и наушники.

Control

Варианты: Defeat, Speaker, Headphone

- Defeat – отключение регулировок тональности
- Speaker – регулировка низких/высоких частот для громкоговорителей
- Headphone – регулировка низких/высоких частот для наушников

Bass

Регулировка низкочастотной составляющей звука для громкоговорителей или наушников от –6 до +6 дБ, начальная установка 0дБ. Регулировка проводится по трем частотам 125Гц, 350Гц, 500Гц.

Treble

Регулировка высокочастотной составляющей звука для громкоговорителей или наушников от –6 до +6 дБ, начальная установка 0дБ. Регулировка проводится по трем частотам 2,5кГц, 3,5кГц, 8,0кГц.

- Регулировка тональности не действует при выборе программ THX, PURE DIRECT и MULTI CH INPUT.

Audio Option

В этом меню производятся общие настройки звучания системы.

Muting Type

Установка понижения уровня громкости MUTE.

Варианты FULL (полное отключение), -20 дБ/

Audio Delay

Задержка звука применяется для синхронизации с видео изображением, что может быть полезно при использовании некоторых LCD мониторов или проекторов.

Диапазон регулировки от 0 до 240 мсек.

PR/SB Select

Выход сигнала не может одновременно осуществляться на центральные тыловые и на фронтальные для эффектов громкоговорителя. В этом меню устанавливается приоритетная акустическая система для воспроизведения источника, содержащего центральный тыловой канал, с использованием программ CINEMA DSP.

Выберите: Presence или **Surround Back**.

Manual Setup: BASIC

Используйте эту функцию регулировки основных параметров системы.

1. Установите переключатель AMP/SOURCE/TV в положение AMP
2. Нажмите TOP, на экране появится основное меню
3. Клавишами Δ / ∇ выберите Manual Setup и нажмите \triangleright .
4. Клавишами Δ / ∇ выберите Basic и нажмите \triangleright .
5. Выберите нужный параметр и нажмите \triangleright для его настройки.

- Большинство параметров в разделе SOUND настраиваются автоматически после выполнения процедуры автокалибровки.
- Вы можете производить дальнейшие настройки, но рекомендуется использовать автоматически установленные параметры.

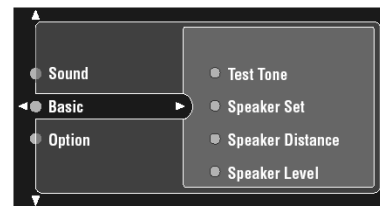

Test Tone

Тестовый сигнал используется для установки уровня, расстояния и параметров акустической системы. В этом пункте Вы можете включить On или выключить Off тестовый сигнал.

Speaker Set

Это меню используется для ручной настройки акустической системы.

- Громкоговорители THX должны быть установлены на SMALL.

Режим основных громкоговорителей FRONT

Выберите большие или маленькие основные громкоговорители.

Возможные установки: LARGE (большой)/SMALL (маленький)

- Выберите установку LARGE (большой), если громкоговорители большие. Весь диапазон основного канала воспроизводится через основные громкоговорители.
- Выберите установку SMALL (маленький), если громкоговорители маленькие. Низкочастотная составляющая сигнала распределяется между громкоговорителями, указанными в пункте BASS OUT.

Режим центрального громкоговорителя CENTER

При включении в систему центрального спикера усилитель производит локализацию диалогов для всех слушателей и наилучшую синхронизацию звука и изображения.

Возможные установки: LARGE (большой)/ SMALL (маленький)/NONE (нет)

- Выберите установку LARGE (большой), если центральный громкоговоритель большой (может воспроизводить низкие частоты). Весь диапазон центрального канала воспроизводится через центральный громкоговоритель.
- Выберите установку SMALL (маленький), если громкоговоритель маленький. При этом низкочастотная составляющая сигнала перенаправляется на громкоговорители, указанные в пункте BASS OUT.
- Выберите установку NONE, если центральный громкоговоритель не входит в систему. Все сигналы центрального канала распределяются между правым и левым основными громкоговорителями.

Режим тыловых громкоговорителей SURROUND

Выберите большие, маленькие или отсутствующие тыловые громкоговорители.

- Выберите установку LARGE (большой), если громкоговорители большие (могут воспроизводить низкие частоты) или к ним подключен тыловой сабвуфер. Весь диапазон тылового канала воспроизводится через левый и правый тыловые громкоговорители.
- Выберите установку SMALL (маленький), если громкоговорители маленькие. Низкочастотная составляющая сигнала распределяется между громкоговорителями, указанными в пункте BASS OUT.
- Выберите установку NONE, если тыловые громкоговорители не входят в систему. При этой установке усилитель переходит в режим Virtual CINEMA DSP.

Режим центральных тыловых громкоговорителей SURROUND BACK

При включении в систему центрального тылового громкоговорителя ресивер производит более реалистичную картину передачи звука спереди-назад и обратно.

Возможные установки: LARGE_{x2}, LARGE_{x1} (большие)/SMALL_{x2}, SMALL_{x1} (маленькие)/NONE (нет)

- Выберите установку _{x2}, если громкоговорителей два, или _{x1}, если центральный тыловой громкоговоритель один, и LARGE (большой), если громкоговоритель большой (может воспроизводить низкие частоты) или Вы используете тыловой сабвуфер. Весь диапазон тылового центрального канала воспроизводится через центральный тыловой громкоговоритель.
- Выберите установку _{x2}, если громкоговорителей два, или _{x1}, если центральный тыловой громкоговоритель один, и SMALL (маленький), если громкоговоритель маленький. Низкочастотная составляющая сигнала распределяется между громкоговорителями, указанными в пункте BASS OUT.
- Выберите установку NONE, если центральный тыловой громкоговоритель не входит в систему.
- Один центральный тыловой громкоговоритель подключается к разъему SURROUND BACK (SINGLE).

Режим громкоговорителей для фронтальных эффектов PRESENCE

Укажите наличие или отсутствие громкоговорителей для фронтальных эффектов.

- Выберите установку YES, если громкоговорители подключены к системе.
- Выберите установку NONE, если эти громкоговорители не входят в систему.

Режим передачи низких частот BASS OUT

Сигналы LFE несут низкочастотные эффекты при декодировании источника DTS или Dolby Digital.

Возможные установки: SWFR (сабвуфер)/FRONT (фронтальные основные)/BOTH (оба)

- Выберите установку SWFR (сабвуфер), если Вы используете сабвуфер. Сигналы канала LFE направляются только на сабвуфер, низкочастотные сигналы направляются в соответствии с установкам акустических систем.
- Выберите установку FRNT (фронтальные основные), если Вы не используете сабвуфер. Сигналы канала LFE и низкочастотные сигналы других каналов направляются только на фронтальные основные громкоговорители.
- Выберите установку BOTH, если используете сабвуфер, в этом случае сигналы LFE направляются на сабвуфер, а низкочастотная составляющая фронтальных каналов направляется на сабвуфер и на фронтальные основные громкоговорители. Низкочастотные сигналы других каналов направляются в соответствии с установкам акустических систем.

Частота кроссовера BASS CROSS OVER

Укажите частоту кроссовера для низкочастотного сигнала, все сигналы ниже этой частоты направляются на сабвуфер. Возможные установки: 40, 60, **80Гц**, 90, 100, 110, 120, 160, 200 Гц. Рекомендованная установка для THX 80 Гц.

Фаза сабвуфера SWFR Phase

Если низкочастотный звук бедный и неясный, попробуйте поменять фазу сабвуфера.

Варианты: Normal, Reverse.

- Normal – не требуется менять фазу сабвуфера
- Reverse – обратная фаза для сабвуфера

SP DISTANCE

В этом пункте вручную вводится расстояние от слушателя до каждого громкоговорителя. В идеале звук каждого канала должен достигать слушателя одновременно с сигналом основных каналов. Однако, в большинстве ситуаций центральный громкоговоритель находится на одной линии с фронтальными громкоговорителями. Задержка служит для компенсации расстояния от этих громкоговорителей до слушателя.

Unit

Выберите meter (метры) или feet (футы).

- Вы можете отрегулировать расстояние от 0,3 м до 24 м. Начальная установка 3 м.
- Введите расстояние до каждого громкоговорителя в акустической системе.

SP LEVEL

Используйте это меню для ручной балансировки уровней каналов. Диапазон регулировки от -10 до +10 дБ. Начальная установка 0 дБ.

- Для правильной калибровки к рекомендуемым уровням THX используйте тестовый сигнал
- Это меню также доступно на дисплее фронтальной панели
- Один центральный тыловой громкоговоритель подключается к разъему SURROUND BACK (SINGLE) и настраивается в пункте Surround Back L.

Manual Setup: OPTION

Используйте эту функцию для регулировки дополнительных параметров системы.

1. Установите переключатель AMP/SOURCE/TV в положение AMP
2. Нажмите TOP, на экране появится основное меню
3. Клавишами Δ / ∇ выберите Manual Setup и нажмите \triangleright .
4. Клавишами Δ / ∇ выберите Option и нажмите \triangleright .
5. Клавишами Δ / ∇ выберите нужный параметр и нажмите \triangleright для его настройки.
6. Для завершения регулировок нажмите ENTER

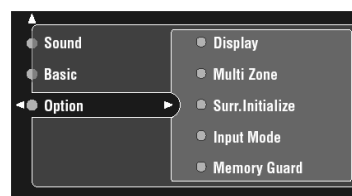

DISPLAY SET

В этом меню регулируются экранный дисплей и дисплей на передней панели усилителя.

Dimmer

Регулировка яркости дисплея на фронтальной панели. Диапазон регулировки от -4 до 0, начальная установка 0.

Video Conv. (видео конверсия)

Используйте эту функцию для включения/отключения преобразования композитного сигнала в S-Video и компонентный сигнал для выхода через разъемы S-VIDEO и COMPONENT, когда входной сигнал недоступен в формате S-Video, **ON** – конверсия включена/OFF – конверсия выключена. Конвертированный сигнал выводится только через разъемы MONITOR OUT. Для записи используйте только тот тип разъемов, какой используется для входа.

Short Message (короткие сообщения)

В этом пункте можно включить On или отключить Off вывод на экран коротких сообщений.

Position

Настройка горизонтального и вертикального расположения экранного меню от -5 до +5.

Используйте кнопки \triangleleft / \triangleright и Δ / ∇ .

Wall Paper

Используйте эту функцию для выбора фона при отсутствии видео сигнала на входе. Если не хотите воспроизводить фон, выберите None.

Варианты: None, Yes, Gray (серый фон).

- При отключении видео процессора фон не отображается.

Multi Zone

Это меню используется для настройки установок Zone2 и Zone B.

Speaker B

Выберите место размещения фронтальных громкоговорителей, подключенных к разъемам SPEAKER B.

- Main - для включения/отключения акустических систем кнопками SPEAKER A и B, когда громкоговорители, подключенные к разъемам SPEAKER B, находятся в основном помещении.

- Zone B – громкоговорители, подключенные к разъемам SPEAKER B, находятся во втором помещении. Если кнопка SPEAKER A отключена, а SPEAKER B включена, то все громкоговорители в основном помещении (включая сабвуфер) не будут воспроизводить звук, работать будут только громкоговорители во второй комнате.
- При подключении наушников звук будет слышен из наушников и акустической системы SPEAKER B.
- При выборе программы звукового поля DSP, усилитель автоматически переключается в режим Virtual CINEMA DSP.

Zone2 Amplifier

Выбор усилителя для акустической системы ZONE2.

Варианты: Internal, **External**, None.

- External – при подключении акустической системы Zone2 через внешний усилитель, соединенный с выходами ZONE 2 OUTPUT
- Internal – при подключении акустической системы Zone2 напрямую к выходам этого усилителя PRESENCE/ZONE2
- None – функция второй зоны не используется.
- При выборе Internal акустическая система Presence автоматически устанавливается на None.

Zone2 Volume u Zone3 Volume

Выбор способа регулировки громкости на разъемах ZONE2(3) OUTPUT. При выборе усилителя Internal, этот пункт автоматически устанавливается на Variable.

- Variable – одновременная регулировка громкости с помощью кнопок VOL+/- на пульте ДУ
- Fixed – стандартный линейный уровень на выходе ZONE 2(3) OUTPUT

Sur.Initialize

В этом меню инициализируются параметры для каждой программы звукового поля в пределах определенной группы программ. После этого все значения параметров возвращаются к начальным установкам.

Варианты: STEREO, MUSIC, ENTERTAINMENT, MOVIE THEATER, SURROUND, ALL

- Выберите ALL для возврата к начальным установкам всех параметров всех звуковых полей
- Выбирайте кнопками $\Delta \nabla$ пункт для возврата к начальным установкам всех параметров определенной группы звуковых полей
- Параметры не инициализируются, если включена блокировка Memory Guard

Input Mode

Эта функция определяет входной режим, выбираемый при включении усилителя, для источников, подключенных к входным разъемам DIGITAL INPUT.

Возможные установки: **AUTO**/LAST

- Выберите AUTO для автоматического определения типа входного сигнала и выбора соответствующего входного режима.
- Выберите LAST для автоматической установки последнего входного режима, выбранного для этого устройства.
- Установка LAST не вызывает последний выбор для кнопки EX/ES

MEMORY GUARD

Используйте эту функцию для предотвращения непреднамеренного изменения установок.

Варианты: Free (регулировки разрешены), Guard (регулировки запрещены).

SYSTEM MEMORY

Эта функция позволяет Вам сохранять до шести Ваших любимых настроек и легко вызывать их в будущем по необходимости. Следующие настройки могут быть запомнены:

- Параметры звуковых полей
- Параметры громкоговорителей
- Установки каналов
- Уровень LFE
- Выбранный динамический диапазон
- Установки параметрического эквалайзера

Для сохранения настроек:

1. Установите переключатель AMP/SOURCE/TV в положение AMP
2. Нажмите TOP, на экране появится основное меню
3. Клавишами $\Delta \nabla$ выберите System Memory и нажмите \triangleright .

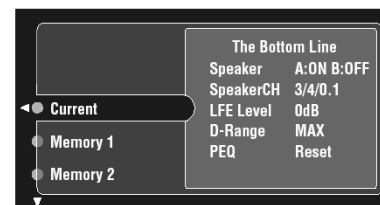

4. Выберите Save, затем нажмите ENTER
5. Клавишами $\Delta \nabla$ выберите ячейку памяти и нажмите \triangleright .
6. Для завершения нажмите ENTER

Для вызова настроек из памяти:

1. Установите переключатель AMP/SOURCE/TV в положение AMP
 2. Нажмите TOP, на экране появится основное меню
 3. Клавишами $\Delta \nabla$ выберите System Memory и нажмите \triangleright .
 4. Выберите Load, затем нажмите ENTER
 5. Клавишами $\Delta \nabla$ выберите ячейку памяти и нажмите \triangleright .
 6. Нажмите ENTER
- Настройки в ячейках памяти 1 и 2 можно легко вызвать с помощью кнопок MEMORY 1/2 на пульте ДУ.

Использование пульта ДУ

Пульт дистанционного управления может работать с этим аппаратом и с другими аудио и видео компонентами Yamaha. Для управления компонентами других производителей (или некоторых Yamaha) Вы должны ввести соответствующий код данного производителя. Пульт ДУ также имеет функцию обучения, которая позволяет настраивать пульт на функции пультов других производителей для компонентов Вашей системы (или других домашних приборов), оборудованных ИК дистанционным управлением.

Сектор управления основным блоком ресивера показан на рисунке внизу в режиме пульта AMP. Для включения режима AMP установите переключатель AMP/SOURCE/TV в положение AMP.

Сектора управления компонентами – показаны на рисунке внизу. Каждому компоненту соответствуют различные функции для кнопок в этих секторах. Пульт управляет компонентом, выбранным с помощью кнопок входов или SELECT $\Delta \nabla$, на дисплее указано название соответствующего входа.

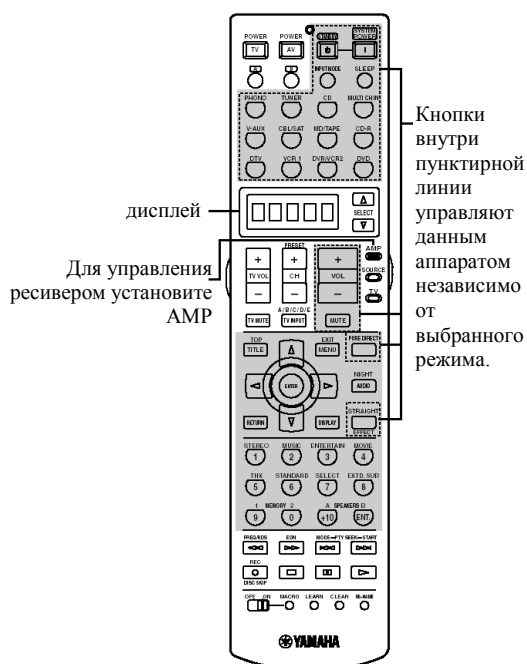

OPTN

OPTN – это дополнительный сектор управления для программирования других функций дистанционного управления. Для этого сектора не устанавливается код производителя. Для использования этого сектора предварительно установите пульт в режим OPTN, нажимая клавишу SELECT ∇ .

Установка кода производителя

Вы можете управлять другими компонентами после ввода соответствующего кода производителя этого компонента. Код может быть установлен для каждого из 14 секторов управления.

Коды YAMAHA по умолчанию установлены на заводе для следующих секторов:

Сектор управления	Категория компонента	Код Yamaha*
A	LD	2200
B	TAPE	2700 (2701)
PHONO	TV	-
TUNER	TUNER	2600 (0203, 1203, 1358, 2601)
CD	CD	2300 (2301)
MULTI CH INPUT	DVD	2102 (0517, 0566, 0572, 2100, 2101)
V-AUX	VCR	-
CBL/SAT	CABLE	-
MD/TAPE	MD	2500 (2501, 2502)
CD-R	CD-R	2400
DTV	TV	-
VCR1	VCR	-
DVR/VCR2	DVR	2807
DVD	DVD	2102 (0517, 0566, 0572, 2100, 2101)

*дополнительные коды Yamaha приведены в скобках.

- Если установленный код не подходит для Вашего компонента Yamaha, попробуйте установить другой код для Yamaha.

1. Установите переключатель AMP/SOURCE/TV в положение SOURCE
2. Выберите компонент, которым Вы хотите управлять, с помощью кнопки входа.
3. Нажмите и удерживайте кнопку LEARN около 3 секунд карандашом или другим тонким предметом. На дисплее появится индикация название категории компонентов и название компонента.
 - Для выбора другого компонента нажимайте кнопки входов или SELECT $\Delta \nabla$.
 - Если не нажимать кнопки в течение 30 секунд процесс установки отключается. Если нажимать кнопку LEARN менее 3 секунд начнется процедура обучения пульта.
 - Для управления данным ресивером в библиотеке L:AMP должно быть выбрано YPC.
 - Клавишами <|> Вы можете сменить категорию компонентов. Для управления данным ресивером установлена категория усилителей L:AMP и код AMP1 (2000). При необходимости Вы можете сменить код: AMP1Z (2001) для управления Zone2/3 либо NO (2004) для управления ресиверами/усилителями других производителей.
4. Нажмите ENTER. На дисплее появится четырехзначный код для данного компонента. Если код не установлен, то появится индикация 0000.
5. С помощью цифровых клавиш введите код для Вашего компонента. Список кодов приведен в конце инструкции.
6. Нажмите ENTER. Индикация ОК означает успешную установку, а если появилась индикация NG, то повторите процедуру с шага 3.
 - Если Вы хотите продолжить установку других кодов для других компонентов нажмите SELECT $\Delta \nabla$ и повторите шаги с 4 по 6.
7. Нажмите LEARN для завершения установки.
8. Нажмите одну из указанных на рисунке кнопок для проверки правильности установки кода.
 - Производитель может иметь несколько кодов, попробуйте поменять их, пока не найдете нужный.
 - Примечание: сообщение ERROR появляется на дисплее пульта при нажатии другой кнопки кроме курсора и ENTER, нажатии более чем одной кнопки одновременно.
 - Программирование функции для кнопки с помощью обучения или макроса имеет приоритет перед функциями по коду производителя.

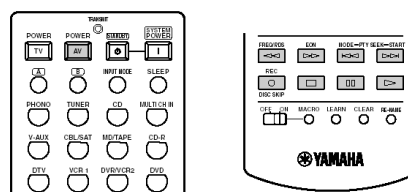

Программирование новых функций дистанционного управления

Если Вам требуется запрограммировать функцию, не включенную в базовые операции с помощью кодов производителя, либо код производителя отсутствует, выполните следующую процедуру. Программирование осуществляется также по секторам, кнопки в каждом секторе программируются независимо. Также возможно программирование кнопок в секторе основного устройства.

1. Установите переключатель AMP/SOURCE/TV в положение SOURCE
2. Нажмите кнопку выбора входа для выбора компонента-источника.
3. Разместите этот пульт и пульт нужного компонента на расстоянии 5-10 см на ровной плоской поверхности передатчиками друг к другу.

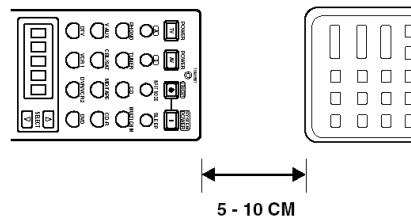

4. Нажмите LEARN тонким предметом. Не удерживайте эту кнопку более 3 секунд. На дисплее пульта попеременно появляются LEARN и название выбранного компонента.
 - Если не нажимать кнопок в течение 30 секунд при шагах 5 и 6, то процесс обучения прекращается. Если это произошло, повторите с шага 4.
5. Нажмите и отпустите кнопку, которой нужно присвоить новую функцию. На дисплее пульта будет LEARN.
6. Нажмите и удерживайте кнопку на другом пульте, функцию которой нужно запрограммировать, пока на дисплее пульта не появится ОК.
 - При неправильной работе на дисплее появится сообщение NG.
 - Если Вы хотите продолжить установку других функций для других компонентов нажмите SELECT $\Delta \nabla$ и повторите шаги с 3 по 6
7. Нажмите LEARN снова для выхода из режима обучения.

Примечания:

- Сообщение ERROR появляется на дисплее пульта, если нажато более одной кнопки одновременно или нажата несоответствующая кнопка.
- При заполнении памяти пульта появляется сообщение FULL, удалите ненужные команды для обучения новых.
- Даже если батареи другого пульта ДУ имеют достаточно мощности, чтобы управлять компонентом, ее может не хватить для правильного программирования.
- Если пульты расположены слишком близко, слишком далеко или под углом, это может вызвать ошибку в программировании.
- Прямые солнечные лучи создают помехи для ИК сигналов.

Изменение названия источника на дисплее пульта

1. Установите переключатель AMP/SOURCE/TV в положение SOURCE
2. Выберите источник, который нужно переименовать, с помощью кнопок входов. Название источника появляется на дисплее.
3. Нажмите RENAME концом карандаша или тонким предметом.
4. Используйте кнопки $\Delta \nabla$ для ввода символа.
5. Используйте кнопки $\triangleleft \triangleright$ для ввода этого символа и перехода к следующему.
6. Нажмите ENTER для запоминания нового имени.
 - В случае успешного ввода названия появится индикация ОК, иначе – NG, повторите с шага 4.
 - Если хотите сразу же переименовать и другие источники, нажимайте SELECT $\Delta \nabla$ и повторите процедуру с шага 4 по 6.
7. Нажмите RENAME для выхода из режима переименования.
 - Сообщение ERROR появляется на дисплее пульта, если нажато более одной кнопки одновременно или нажата несоответствующая кнопка.

Использование функции MACRO

Функция MACRO делает возможной выполнение серии функций нажатием одной клавиши. Например, Вам требуется включить оборудование, выбрать вход CD и включить воспроизведение диска – все это может быть выполнено нажатием одной кнопки макроса CD. Кнопки макросов уже запрограммированы на выполнение таких последовательностей для каждого компонента. Вы также можете записать свои макросы.

Нажмите кнопку макроса



Автоматически передаются сигналы каждой кнопки последовательно



кнопки макросов		первый шаг	второй шаг	третий шаг
			—	—
			—	—
		—	—	—
		—	—	—
				—
			(*3)	—
				CD сектор (*2)
				—
				—
				—
		(*1)		MD/TAPE сектор(*2)
				CD-R сектор(*2)
				—
				VCR 1 сектор(*2)
				DVR/VCR 2 сектор(*2)
				DVD сектор(*2)

*1 Для включения некоторых компонентов Yamaha, подключенных к данному устройству, они должны быть присоединены к разъемам AC OUTLETS на задней панели.

*2 Воспроизведение может быть начато с любого совместимого пульта Yamaha MD рекордер, CD проигрыватель, DVD проигрыватель, CD рекордер и LD проигрыватель. При использовании макросов для управления любым компонентом либо требуется нажать кнопку PLAY в соответствующем секторе управления для данного компонента либо установить код производителя.

*3 При выборе в качестве источника TUNER, устройство настраивается на последнюю принимаемую станцию.

Включение макроса

1. Установите переключатель MACRO ON/OFF в положение ON.
2. Нажмите кнопку макроса.

Примечания:

- После завершения выполнения макроса установите переключатель MACRO ON/OFF в положение OFF.
- Во время выполнения макроса (пока индикатор TRANSMIT не перестанет мигать) не будут выполняться команды других кнопок.

- Пока передача макрокоманды не завершится, продолжайте направлять пульт на оборудование.

Программирование макросов

Вы можете запрограммировать Ваш собственный макрос с помощью функции Macro для передачи нескольких команд с помощью нажатия одной кнопки.

- Макросы, установленные на заводе, не стираются при записи нового макроса. После удаления нового макроса первоначальный восстанавливается.
- Нельзя добавить дополнительные шаги к макросу, установленному на заводе. Такое программирование полностью заменит содержание всего макроса.

1. Установите переключатель AMP/SOURCE/TV в положение SOURCE
2. Нажмите кнопку MACRO концом карандаша или другим тонким объектом. На дисплее появится «MCR?». Если процедура не будет начата в течение 30 секунд, режим программирования макроса будет отключен.
3. Нажмите кнопку макроса, которую Вы будете программировать.
 - В дисплее пульта указана кнопка для программирования макроса попеременно с названием компонента.
 - На дисплее появляется сообщение «AGAIN» при нажатии неправильной кнопки.
4. Нажимайте кнопки команд, которые должны войти в макрос по порядку.
 - Вы можете ввести до 10 шагов (команд).
 - После десятой команды на дисплее появляется FULL.
 - Если вы хотите изменить источник, используйте SELECT или кнопки входов. При использовании кнопок входов выбор входа считается шагом макроса, тогда как SELECT только меняет компонент.
5. Нажмите кнопку MACRO снова после завершения ввода последовательности команд.

Примечания:

- Сообщение ERROR появляется на дисплее пульта, если нажато более одной кнопки одновременно, переключатель MACRO ON/OFF установлен в другую позицию.

Удаление наборов функций

Вы можете удалить все изменения, произведенные в каждом наборе функций, а именно обученные команды, названия источников и коды производителей.

1. Установите переключатель AMP/SOURCE/TV в положение SOURCE
2. Нажмите CLEAR концом карандаша или тонким предметом.
3. Нажимайте кнопки $\Delta \nabla$ для выбора режима удаления. Режимы меняются в следующем порядке: L: {название} (для удаления всех обученных команд для данного компонента) → L:AMP (удаление обученных команд для этого ресивера) → L:ALL (удаление всех обученных команд) → M:ALL (удаление всех запрограммированных макросов) → RNAME(для удаления всех введенных названий) → FCTRY(удаление всех названий и кодов и возврат к заводским установкам)...
4. Нажмите и удерживайте CLEAR концом карандаша или тонким предметом около 3 секунд.
 - Если стирание получилось, появится сообщение «C:OK».
 - Если стирание не получилось, появится сообщение «C:NG». Повторите с шага 2.
5. Нажмите CLEAR для выхода из режима удаления.

Примечания:

- Сообщение ERROR появляется на дисплее пульта, если нажато более одной кнопки одновременно или нажата другая кнопка, кроме указанной в процедуре.

Удаление индивидуальных функций

Вы можете удалить все обученные команды для определенного компонента.

1. Установите переключатель AMP/SOURCE/TV в положение SOURCE
2. Выберите источник, команды для которого нужно стереть, с помощью кнопок входов. Название компонента появится на дисплее пульта.
3. Нажмите LEARN концом карандаша или тонким предметом.
4. Нажмите и удерживайте CLEAR концом карандаша или тонким предметом и затем нажмите кнопку, функцию которой нужно стереть, на 3 секунды.
 - Если стирание получилось, появится сообщение «C:OK».
 - Если стирание не получилось, появится сообщение «C:NG», попробуйте выполнить шаг 3 еще раз.
 - Повторите шаг 4 для удаления других функций.
5. Нажмите CLEAR для завершения.
6. Нажмите LEARN для выхода.

Удаление макросов

1. Установите переключатель AMP/SOURCE/TV в положение SOURCE
2. Нажмите MACRO концом карандаша или тонким предметом.
3. Нажмите и удерживайте CLEAR концом карандаша или тонким предметом и затем нажмите кнопку макроса, который нужно стереть, на 3 секунды.
 - Если стирание получилось, появится сообщение «С:ОК».
 - Если стирание не получилось, появится сообщение «С:NG», попробуйте выполнить шаг 3 еще раз.
 - Повторите шаг 3 для удаления других макросов.
4. Нажмите CLEAR для завершения.
5. Нажмите MACRO для выхода.

Управление другими компонентами

После установки кодов Вы можете управлять с помощью этого пульта компонентами других производителей. Обратите внимание, что некоторые кнопки могут при этом не работать. После выбора компонента в качестве источника пульт ДУ переключается в режим работы с этим компонентом.

	DVD проигр-ль	видеомагнитофо н	ТВ, цифровой или кабельный ТВ	LD проигр-ль	CD / MD проигр-ль / рекордер	TAPE	Тюнер
AV POWER	*1питание	*1питание	*1питание VCR	*1питание	*1питание	*1питание	*1питание
TV POWER	*2питание ТВ	*2питание ТВ	питание ТВ	*2питание ТВ	*2питание ТВ	*2питание ТВ	*2питание ТВ
TV VOL+	*2громкость ТВ выше	*2громкость ТВ выше	*2громкость ТВ выше	*2громкость ТВ выше	*2громкость ТВ выше	*2громкость ТВ выше	*2громкость ТВ выше
TV VOL -	*2громкость ТВ ниже	*2громкость ТВ ниже	*2громкость ТВ ниже	*2громкость ТВ ниже	*2громкость ТВ ниже	*2громкость ТВ ниже	*2громкость ТВ ниже
CH +	*2следующ.кана л ТВ	*2следующ.кана л ТВ	*2следующ.кана л ТВ	*2следующ.кана л ТВ	*2следующ.кана л ТВ	*2следующ.кана л ТВ	следующ. станция
CH-	*2предыдуц. канал ТВ	*2предыдуц. канал ТВ	*2предыдуц. канал ТВ	*2предыдуц. канал ТВ	*2предыдуц. канал ТВ	*2предыдуц. канал ТВ	Предыдуц. станция
TV INPUT / A/B/C/D/E	Вход ТВ ²	Вход ТВ ²	Вход ТВ ²	Вход	Вход ТВ ²	Сторона кассеты	A/B/C/D/E
TV MUTE	выбор	*2звук ТВ откл.	*2звук ТВ откл.	*2звук ТВ откл.	*2звук ТВ откл.	*2звук ТВ откл.	*2звук ТВ откл.
TITLE	Глава	Глава	Глава	Глава			
MENU	меню		меню	меню			
ENTER	Ввод в меню		Ввод в меню	Ввод в меню			
△	Вверх		Вверх	Вверх			
▽	Вниз		Вниз	Вниз			
◁	Вправо		Вправо	Вправо			
▷	Влево		Влево	Влево			
7. RETURN	Возврат	Возврат	Возврат	Возврат			
8. 1-10	цифр.кнопки	Цифр.кнопки	Цифр.кнопки	Цифр.кнопки	Цифр.кнопки	Цифр.кнопки	Станции 1-8
9. ◀◀	Поиск назад	Поиск назад	*3Поиск назад VCR	Поиск назад	Поиск назад	Поиск назад	
▶▶	Поиск вперед	Поиск вперед	*3Поиск вперед VCR	Поиск вперед	Поиск вперед	Поиск вперед	
⏮	Пропуск назад			Пропуск назад	Пропуск назад	Пропуск назад	
⏭	Пропуск вперед			Пропуск вперед	Пропуск вперед	Пропуск вперед	
REC/DISC SKIP	Пропуск диска	запись	*3Запись VCR		Пропуск диска	Запись MD	
■	стоп	стоп	*3стоп VCR	стоп	стоп	стоп	
⏸	пауза	пауза	*3пауза VCR	пауза	пауза	пауза	
▶	Воспр-ние	Воспр-ние	*3Воспр. VCR	Воспр-ние	Воспр-ние	Воспр-ние	
10. AUDIO	Звук			Звук			
11. DISPLAY	дисплей		дисплей	дисплей	дисплей	дисплей	
12. ENTER		ввод	ввод	раздел/цифры			

*1Эта кнопка работает, только если собственный пульт компонента оборудован кнопкой POWER.

*2Эти кнопки управляют телевизором без переключения входа, если код производителя установлен для D-TV/CBL.

*3Эти кнопки служат для управления видеомагнитофоном без переключения входа на VCR, если установлен код производителя для VCR.

ZONE2/ZONE3 (некоторые модификации)

С помощью этого аппарата можно организовать мультizonную систему и установить воспроизведение разных источников через отдельные входы для основного и дополнительного помещения.

Подключения

Для мультizonной системы требуются следующие дополнительные подключения:

- Усилитель и акустика для второй комнаты.
- Видео монитор во второй комнате.

Примечание:

- Так как существует много способов создания и подключения мультizonной системы, мы рекомендуем Вам обратиться к специалистам для формирования системы во втором помещении.
- Некоторые модели Yamaha могут подключаться непосредственно к разъему REMOTE 1OUT этого аппарата, в этом случае передатчик ИК сигнала не требуется. Возможно подключение до 6 компонентов таким образом.

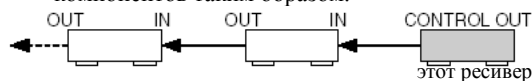

Пример конфигурации системы и подключений

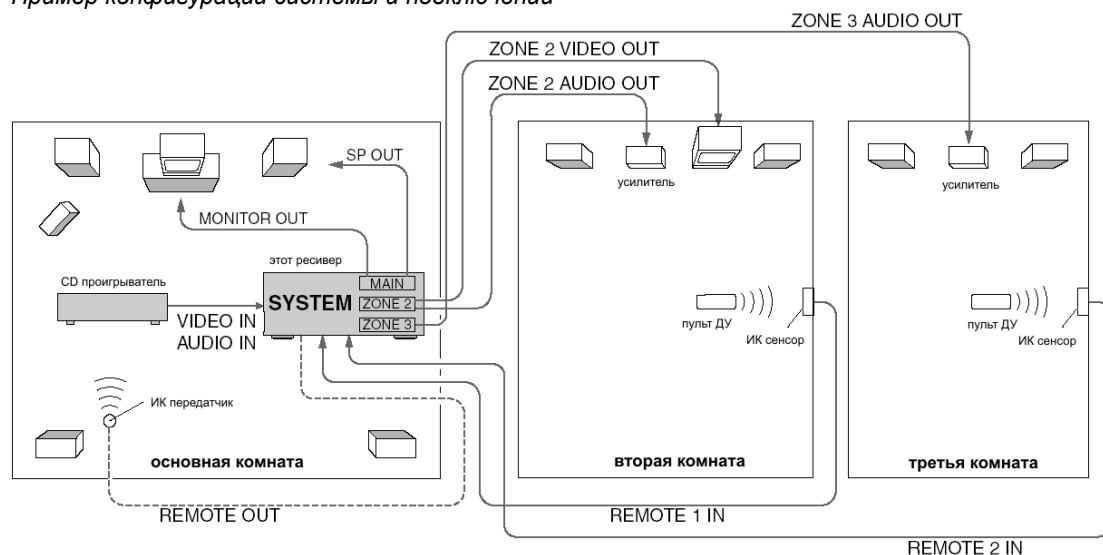

- Если звук в основном помещении не требуется, уменьшите громкость до минимума. Громкость во второй комнате отрегулируйте с помощью внешнего усилителя
- Для избежания воспроизведения шумов не используйте зону 2 для дисков CD в формате DTS
- Сигналы Dolby Digital RF и сигналы через вход i.LINK не подаются на выход ZONE2 COAXIAL OUT. Установки громкости для зоны 2 не применяются к сигналу на выходе ZONE2 COAXIAL OUT.

Использование внутреннего усилителя этого аппарата

Для использования внутреннего усилителя в пункте ZONE2 AMP установите ON.

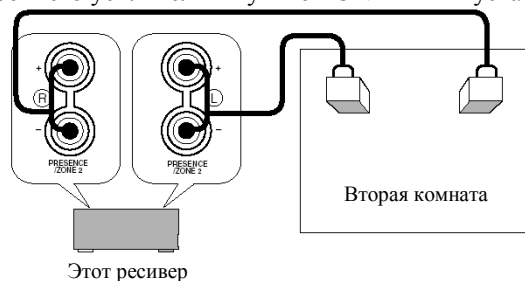

Дистанционное управление в зонах 2/3

Вы можете использовать прилагаемый пульт ДУ во второй и третьей зоне. Вы можете выбирать вход и управлять компонентом, который расположен в первой комнате, напрямую из второй комнаты независимо от условий прослушивания в первой комнате.

1. Установите переключатель REC OUT/ZONE2 на фронтальной панели в положение SOURCE/REMOTE
2. Выполните шаги 1 и 2 из процедуры «Установка кода производителя»
3. Кнопками <|> выберите L:AMP
4. Нажмите ENTER, на дисплее появится 2000
5. Введите 2001 или 2003
6. Нажмите ENTER
7. Нажмите концом карандаша кнопку LEARN для завершения установок зоны.

Управление

1. Нажимайте повторно кнопку SELECT Δ для вывода на дисплей пульта ZONE2 или ZONE3.
2. Включите питание для зоны 2 кнопкой SYSTEM POWER
3. Используйте кнопки входов для выбора источника, который Вы хотите слушать. На дисплее пульта будет показано «2:» или «3:» и название выбранного источника.
4. Вы можете управлять компонентом, используя кнопки из сектора данного компонента.
 - VOLUME+/- может использоваться для регулировки громкости, если в меню установок пункт Zone Volume установлен на VARIABLE.
5. Для выхода из режима второй зоны нажимайте кнопки SELECT $\Delta \nabla$.

Специальное примечание для DTS

DTS сигнал представляет собой поток цифровой информации. Следовательно, при попытке передачи этого сигнала во вторую зону Вы услышите только цифровой звук, который может повредить акустические системы. Исходя из этого, требуется выполнить следующее:

Для лазерных дисков и DVD в формате DTS

Во вторую зону может быть передан только двух канальный стерео сигнал:

- Установите проигрыватель LD или DVD на аналоговый выход.

Для компакт дисков в формате DTS

НЕ ИСПОЛЬЗУЙТЕ зону 2 и 3 для воспроизведения компакт дисков в этом формате.

Меню на дисплее фронтальной панели (для RX-V2500)

Дополнительное меню установок

В этом меню осуществляются дополнительные настройки функций ресивера для более полного соответствия условиям прослушивания.

1. Убедитесь, что ресивер находится в дежурном режиме
2. На фронтальной панели нажмите и удерживайте кнопку STRAIGHT/EFFECT и одновременно нажмите STANDBY/ON
3. Выберите нужный пункт переключателем PROGRAM
4. Меняйте установку кнопкой STRAIGHT/EFFECT
5. Для сохранения установки нажмите STANDBY/ON

В дополнительном меню имеются следующие пункты:

- SP IMP – сопротивление громкоговорителей, 6 или 8 Ом
- PRESET – возврат к начальным настройкам
- REMOTE – код ID для дистанционного управления этим ресивером
- FAN MODE – установка режима работы вентилятора, AUTO (автоматически) или CONT (непрерывно)
- TU – шаг настройки частоты для тюнера: AM10/FM100 или AM9/FM50

Опции меню на дисплее фронтальной панели

Это меню служит для доступа к основным настройкам меню установок без использования видео монитора.

1. Установите переключатель AMP/SOURCE/TV на пульте ДУ в положение AMP
2. Нажмите кнопку DISPLAY на пульте
3. Повторно нажимайте $\Delta \nabla$ для выбора нужного пункта, затем нажмите ENTER
4. Выберите параметр для регулировки кнопками $\Delta \nabla$
5. Нажмите ENTER, произведите регулировку кнопками <|>
6. Нажмите DISPLAY для выхода.
 - Для установки других параметров нажимайте кнопку RETURN

Редактирование параметров звуковых полей

Что такое звуковое поле?

Для объяснения впечатляющих возможностей цифрового процессора звукового поля (DSP) на вначале надо понять, что такие поля собой представляют. В действительности богатое, полноценное звучание живого инструмента создается за счет многочисленных отражений от стен помещения. В добавок к «естественности» звучания эти отражения позволяют нам судить о том, где расположен музыкант, а также о размерах и форме комнаты, в которой мы находимся. Мы даже можем сказать, в каких частях она более отражает звук стальными или стеклянными поверхностями, а где больше поглощает его деревянными панелями, коврами и занавесями.

Элементы звукового поля

В любом окружении кроме прямого звука, исходящего прямо от инструмента в наши уши, имеются два различных типа звуковых отражений, которые вместе и создают звуковое поле;

Ранние отражения

Отраженные звуки достигают наших ушей очень быстро (через 50 — 100 мс после прямого звука) после отражения всего от одной поверхности — например, от потолка или стены. Эти отражения образуют специфические группы, как показано на диаграмме на стр. 60 для каждого определенного окружения, и дают нашим ушам живую информацию. Ранние отражения придают ясность прямому звуку.

Реверберации

Возникают после отражения более чем от одной поверхности — стен, потолка, задней части помещения — и так многочисленны, что образуют вместе продолжительное акустическое «послезвучание». Они ненаправлены и снижают ясность звучания.

Прямой звук, ранние и последующие отражения вместе позволяют определить субъективный размер и форму помещения, и именно эту информацию воспроизводит DSP для создания звуковых полей.

Если дать Вам создать подходящие ранние и последующие реверберации в комнате для прослушивания, то будет создано Ваше собственное акустическое окружение. Акустика комнаты может быть изменена до уровня концертного зала, танцплощадки или абсолютно любого помещения. Это свойство создания звуковых полей по желанию — как раз то, что и делает Yamaha с помощью DSP.

Параметры программ звукового поля

Программы DSP работают с набором параметров, определяющих размер помещения, время реверберации, расстояние до исполнителя и т.д. Для каждой программы такие параметры приведены в начальное значение при помощи проведенных Yamaha высокоточных расчетов и создают уникальные звуковые поля. Рекомендуется использовать программы DSP без изменения параметров, однако устройство допускает возможность и создания Ваших собственных звуковых полей. Запустив одну из встроенных программ, Вы можете настроить ее параметры.

Каждая программа имеет также набор параметров, позволяющих изменять характеристики акустической обстановки для создания в точности желаемого эффекта. Эти параметры соответствуют многим естественным акустическим факторам, создающим звуковое поле, характерное для настоящего концертного зала или другого места. Размер помещения, например, влияет на величину времени между «ранними отражениями» — то есть первыми несколькими широко расставленными отражениями сразу после прямого звука. Параметр «ROOM SIZE» (размер комнаты), имеющийся во многих программах DSP, меняет временные интервалы между этими отражениями, таким образом изменяя размеры слышимой Вами «комнаты». Кроме размера комнаты, ее форма и характеристики 1 поверхностей сильно влияют на результирующий звук. Поверхности, поглощающие звук, к примеру, вызывают ускоренное замирание отражений и ревербераций, в то время как хорошо отражающие поверхности позволяют отражениям сохраняться длительное время. Параметры DSP позволяют управлять этими и другими факторами, составляющими Ваше собственное звуковое поле, позволяя существенно «переделать» концертные залы и помещения, создать условия прослушивания, точно настроенные на Ваше настроение и музыку.

Обратитесь к разделу «Описание параметров цифровых звуковых полей» за разъяснением назначения каждого параметра, как он влияет на звук, и диапазон его изменения.

Редактирование параметров программ звуковых полей

Вы можете пользоваться прекрасным качеством звучания с заранее установленными параметрами или можете изменить некоторые из них для настройки к источнику или к условиям помещения.

Изменение параметров

1. Установите переключатель AMP/SOURCE/TV на пульте ДУ в положение AMP
2. Включите видео монитор и нажмите ON SCREEN для вывода информации на полный экран. Для RX-V2500 нажмите кнопку TOP
3. Выберите программу звукового поля для регулировки.
4. Выберите нужный параметр.
5. Настройте значения этого параметра. Рядом с названием измененного параметра появляется звездочка.
6. Повторите шаги 3-5 для изменения других параметров по необходимости.

RX-V1500: Для переустановки некоторых параметров:

Выберите параметр и нажимайте < или > (-/+), пока значение параметра временно не остановится на заводском значении, индикатор звездочки погаснет.

RX-V1500: Для переустановки всех параметров:

В меню установок используйте функцию PARAM.INI.

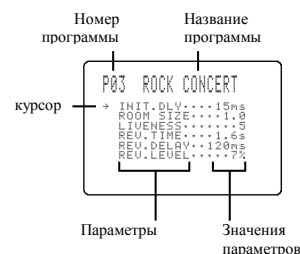

Примечания:

- Для некоторых программ список параметров может занимать несколько экранов, для пролистывания страниц нажимайте Δ или ∇ .
- Если в меню установок включена функция MEMORY GUARD, Вы не сможете изменить параметры, пока не отключите эту функцию.

Описание параметров программ цифровых звуковых полей

Вы можете отрегулировать значения большинства параметров цифровых звуковых полей для точного соответствия Вашей комнате прослушивания. Не в каждой программе содержатся все эти параметры.

DSP LEVEL

Функция: регулирует уровень всех звуковых эффектов DSP в небольшом диапазоне.

Описание: в зависимости от акустики Вашей комнаты Вам может потребоваться увеличить или уменьшить уровень эффектов DSP по отношению к прямому звуку. Диапазон регулировки: от -6 до +3 дБ.

INIT. DLY (начальная задержка) P. INIT. DLY (начальная задержка фронтального звукового поля)

Функция: Меняет кажущееся расстояние до источника звука. Поскольку расстояние между источником звука и отражающей поверхностью определяет задержку между прямым звуком и первым отражением, этот параметр меняет положение источника звука в акустическом окружении.

Что он делает: Изменяет задержку между прямым звуком и первым слышимым отражением.

Диапазон изменения: от 1 до 99 миллисекунд

Описание: Уменьшая значение этого параметра, Вы приближаете к себе кажущийся источник звука, увеличивая это значение - отдаляете. Для небольшой жилой комнаты этот параметр будет установлен на маленькое значение. Большие значения предназначены для больших комнат. Самые большие значения дают эффект эха.

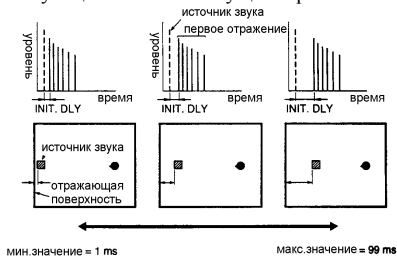

ROOM SIZE (Размер помещения) P. ROOM SIZE (размер помещения для фронтального звукового поля)

Как он влияет на звук: Изменяет размер помещения для звучания музыки.

Чем он больше, тем больше помещение (больше окружающее звуковое поле).

Что он делает: Контролирует время между ранними реверберациями.

Ранние отражения — это те, которые Вы слышите первыми перед началом последовательных, длинных ревербераций.

Диапазон изменения: от 0,1 до 2,0

Изменение параметра от 1 до 2 увеличивает кажущийся объем помещения в восемь раз (каждый из размеров по длине, ширине и высоте удваивается).

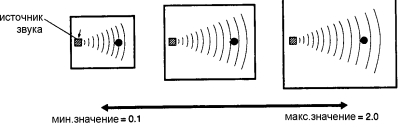

LIVENESS (жизненность)

Как он влияет на звук: этот параметр меняет кажущуюся отражательную способность виртуальных стен зала.

Ранние отражения от источника звука будут терять интенсивность (затухать) гораздо быстрее в комнате, покрытой акустически поглощающими материалами, нежели в комнате с преимущественно отражающими поверхностями. Комната с сильно отражающими поверхностями, в которой ранние отражения замирают медленно, называется "живой", и комната с поглощающими характеристиками и быстрым затуханием — "мертвой" ("глухой"). Параметр LIVENESS

позволяет отрегулировать уровень замирания ранних отражений и, таким образом, жизненность помещения.

Что он делает: Меняет уровень затухания ранних отражений.

Диапазон изменения: от 0 до 10

S. INIT. DLY (начальная задержка тылового поля)

Меняет задержку между прямым звуком и первым отражением со стороны тылового звукового поля. Чем больше значение, тем позже начнется первая реверберация.

Диапазон изменения: от 1 до 49 миллисекунд.

Этот параметр регулируется только для сигналов Dolby Digital/DTS.

S. ROOM SIZE (размер помещения для тылового поля)

Регулирует размеры пространства для заднего звукового поля. Чем больше значение, тем больше становится звуковое поле.

Диапазон: 0,1-2,0

S. LIVENESS (жизненность тылового поля)

Меняет отражательную способность виртуальных стен тыловой стороны звукового поля. Чем больше значение, тем более отражающей является тыловая стена.

Диапазон изменения: от 0 до 10

SB. INIT. DLY (начальная задержка центрального тылового)

Меняет задержку между прямым звуком и первым отражением со стороны центрального тылового звукового поля. Чем больше значение, тем позже начнется первая реверберация.

Диапазон изменения: от 1 до 49 миллисекунд

SB. ROOM SIZE (размер помещения для центрального тылового канала)

Регулирует размеры пространства для центрального тылового звукового поля. Чем больше значение, тем больше становится интервал между отражениями, что увеличивает глубину источника звука.

Диапазон: 0,1-2,0

SB. LIVENESS (жизненность для центрального тылового поля)

Меняет отражательную способность виртуальных стен для центрального тылового звукового поля. Чем больше значение, тем более отражающей является тыловая сторона.

Диапазон изменения: от 0 до 10

REV. TIME (время реверберации)

Как он влияет на звук: естественное время реверберации помещения зависит в основном от его размеров и характеристик внутренних поверхностей. Поэтому этот параметр меняет слышимый размер акустической среды в чрезвычайно широком диапазоне.

Что он делает: Изменяет величину времени, которое требуется плотной последовательной реверберации для замирания на 60 дБ (на 1 кГц).

Диапазон изменения: от 1,0 до 5,0 секунд

Установите время реверберации для «мертвых» источника и помещения длиннее, а для «живых» источника и помещения – короче.

REV. DELAY (задержка реверберации)

Этот параметр устанавливает расстояние между началом прямого звука и началом звука реверберации. Чем больше значение, тем позже начнется реверберация. Более поздняя реверберация приносит чувство увеличения акустического пространства.

Диапазон изменения: от 0 до 250 миллисекунд

REV. LEVEL (уровень реверберации)

Этот параметр настраивает громкость звука реверберации. Чем больше значение, тем сильнее реверберация.

Диапазон изменения: от 0 до 100%

DIALOG.LIFT

Этот параметр устанавливает высоту для фронтальных и центрального каналов с помощью передачи некоторых звуков на громкоговорители для фронтальных эффектов. Чем больше этот параметр, тем выше находится источник звука. Диапазон от 0 до 5, начальная установка 3.

Для 7ch STEREO:

CT.LEVEL (задержка центрального канала)

SL. LEVEL (задержка левого тылового канала)

SR. LEVEL (задержка правого тылового канала)

SB. LEVEL (задержка центрального тылового канала)

PR. LEVEL (задержка канала фронтальных эффектов)

Эти параметры регулируют уровень для каждого канала в 6-канальном стерео режиме.

Диапазон регулировки: от 0 до 100 %.

Для ProLogic IIx Music и ProLogic II Music:

PANORAMA

Расширение фронтального стерео отображения за счет подключения тыловой акустики к окружающему эффекту ON/OFF.

DIMENSION

Постепенная регулировка звукового поля по направлению вперед или назад, от -3 через STD до +3.

CT WIDHT (протяженность центрального образа)

Регулировка центрального отображения от всех трех фронтальных громкоговорителей в различной степени, от 0 до 7, начальная установка 3.

Для ProLogic IIx Music, Movie и Game:

PLII/PLIIX (Pro Logic II / Pro Logic IIX)

Переключение используемого декодера Pro Logic. Декодирование PLII создает 5.1-канальный звук от 2-канального источника. Декодирование PLIIX создаст 6.1/7.1-канальный звук от 2-канального источника.

Для DTS Neo:6 Music:

C. IMAGE (образ центрального канала)

Регулировка центрального аудио образа от всех трех фронтальных громкоговорителей в разной степени.

Диапазон регулировки: от 0 до 0,5.

Для THX Cinema:

DEC (выбор двухканального декодера)

Выбор декодера для воспроизведения 2-канального источника с использованием THX Cinema.

Варианты: Pro Logic / PL II Movie / Neo6 Cinema.

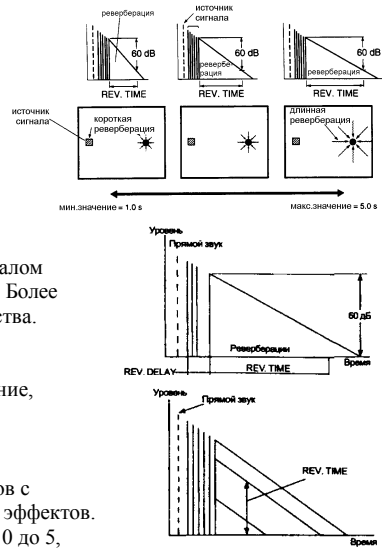

УСТРАНЕНИЕ ПРОБЛЕМ

Если устройство перестает нормально работать, проверьте следующие симптомы, так как сбой может быть устранен предлагаемыми здесь простыми мерами. Если он не устраняется или симптом не приведен в нижеследующем списке, отсоедините сетевой шнур от розетки и обратитесь в сервисный центр.

Симптом	Причина	Принимаемые меры
Устройство не может включиться при нажатии кнопки STANDBY/ON или неожиданно переходит в дежурный режим вскоре после включения.	Шнур питания не воткнут или не полностью воткнут.	Надежно вставьте сетевой шнур
	Активизирована схема защиты	Проверьте все соединения на предмет отсутствия замыкания проводов между собой и на землю.
	Переключатель импеданса IMPEDANCE SELECTOR на задней панели не до конца установлен в одно из положений.	Установите переключатель правильно в одно из положений при нахождении устройства в дежурном режиме.
Нет звука и/или изображения.	Неправильное соединение шнуров.	Правильно подключите шнуры. Если проблема не уберется, шнур(ы) могут быть дефектными.
	Не выбран подходящий источник сигнала.	Выберите подходящий источник сигнала селектором входов INPUT SELECTOR или кнопкой TAPE 2 MON/EXT. DECODER.
	Ненадежное подключение громкоговорителей.	Выполните хорошие соединения.
	Громкость установлена на минимум	Увеличьте громкость
	Звук отключен	Нажмите кнопку MUTE или другую операционную кнопку и отрегулируйте громкость
	При воспроизведении дисков CD-ROM и др. устройство получает сигналы, отличные от PCM, Dolby Digital (AC-3) или DTS, которые не может воспроизвести.	Воспроизведите источники сигнала, совместимые с данным устройством.

Нет изображения.	Видео вход и выход подключены к разъемам разного типа.	Выполните подключения через входные и выходные разъемы одного типа (соответственно – S-Video, компонентные и композитные разъемы).
Звук неожиданно пропадает.	Сработало устройство защиты вследствие короткого замыкания и т.д.	Для сброса системы защиты переключите устройство в ждущий режим, а затем включите его.
	Звук отключен	Нажмите кнопку MUTE или другую операционную кнопку и отрегулируйте громкость
	Сработал таймер автоматического отключения.	Отключите таймер автовыключения.
Только громкоговорители с одной стороны воспроизводят звук.	Неправильная установка регулятора BALANCE (баланс).	Установите в подходящее положение.
	Неверное соединение шнуров.	Правильно подключите шнуры. Если проблема не уберется, шнур(ы) могут быть дефектными.
Нет звука из громкоговорителей эффектов.	Кнопка EFFECT (эффект) выключена.	Нажмите кнопку EFFECT для включения.
	На вход подается сигнал с частотой дискретизации 96 кГц	----
	Используется программа декодирования системы Dolby Surround с материалом, которые в этой системе не закодирован.	Используйте иную программу звукового поля.
Нет звука из центрального громкоговорителя.	Функция "CENTER SP" в установочных меню выставлена на вариант "NONE"	Установите подходящий вариант.
	Выбрана одна из программ DSP с 1 по 4, в то время как входной сигнал является 2-х канальным стерео (аналоговым или PCM).	Выберите иную программу.
	Выходной уровень центрального канала установлен на минимум	Увеличьте уровень
	Во входном сигнале в системе Dolby Digital или DTS отсутствует центральный канал.	
Нет звука от тыловых громкоговорителей	Выходной уровень тыловых каналов установлен на минимум	Увеличьте уровень
	Воспроизводится монофонический источник с программой 9	Выберите другую программу DSP
Нет звука от сабвуфера	В пункте LFE/BASS OUT выбрано MAIN при воспроизведении сигнала Dolby Digital или DTS	Выберите SWFR или BOTH
	В пункте LFE/BASS OUT выбрано SWFR или MAIN при воспроизведении 2-канального источника	Выберите BOTH
	Источник не содержит низкочастотных сигналов (ниже 90 Гц)	
Плохая передача басов.	Функция LFE/BASS OUT- в установочных меню выставлена на вариант "SWFR" или "BOTH", хотя в Вашей системе нет сабвуфера.	Выберите вариант MAIN.
	Неверный режим выхода для каналов (основных, центрального, задних).	Установите режим выхода, соответствующий Вашей системе громкоговорителей.
"Фон" в звуке.	Неверные соединения шнуров.	Надежно соедините аудио разъемы. Если проблема сохраняется, шнур(ы) могут быть дефектными.
	Нет соединения между проигрывателем и клеммой GND (земля) устройства.	Выполните соединение проигрывателя с клеммой GND.
Нельзя прибавить громкость либо звук искажен.	Компонент, подключенный к разъемам REC OUT выключен.	Включите питание компонента.
Нельзя записать эффект звуковых полей.	Невозможно записывать эффекты и пространственное звучание полей.	
Нет возможности поменять параметры DSP и другие установки.	Функция MEMORY GUARD в установочных меню выставлена на вариант "ON".	Установите вариант "OFF".
Устройство работает ненормально.	Внутренний микроконтроллер завис из-за внешнего электрического удара (молния, сильное статическое электричество и т.д.) или источник питания выдает слишком слабое напряжение.	Выньте сетевой шнур из розетки и вставьте его назад примерно через 30 секунд.
Шум от цифрового или высокочастотного оборудования.	Устройство стоит слишком близко к источнику шума.	Переставьте устройство подальше от влияющего оборудования.
Шум во время приема радиостанции FM	Характеристики FM приема ухудшены из-за удаленности передатчика либо плохой настройки антенны.	Проверьте подключение антенны. Попробуйте использовать высококачественную направленную антенну. Используйте ручной режим настройки.
Большие искажения, чистого приема не удается добиться даже при хорошей антенне FM	Многолучевая интерференция	Отрегулируйте положение антенны для уменьшения этого влияния.
Нужная станция не настраивается автоматически	Сигнал станции слишком слабый	Используйте ручную настройку.
Ранее настроенная станция больше не принимается	Ресивер был долго отключен от сети.	Повторите настройку станций.
Щелчки, гул во время приема AM	Помехи от электронного оборудования	Применяйте наружную антенну.
Гул и свист при приеме AM	Ресивер установлен рядом с телевизором	Установите ресивер дальше от телевизора
Симптом	Причина	Принимаемые меры
Пульт дистанционного управления не работает. Пульт дистанционного управления работает неправильно.	Батареи в пульте сели.	Замените батареи на новые и нажмите кнопку RESET (сброс) в батарейном отсеке пульта.
	Неверное расстояние или угол работы.	Пульт дистанционного управления будет работать в пределах максимум 6 метров и не более чем при отклонении на 30 градусов от оси передней панели.
	Прямой солнечный свет или освещение (флуоресцентной лампой инверторного типа и др.) падают на датчик дистанционного управления основного устройства.	Измените место установки основного устройства.
Это устройство или другой компонент не управляются	Управляемый компонент не выбран	Установите диск-переключатель в нужное положение
	Пульт не может управлять компонентом	
	Не правильная установка кода производителя	Введите код производителя еще раз. Попробуйте ввести другой код для этого производителя.
	В зависимости от производителя некоторые модели не могут управляться этим пультом	Используйте пульт, прилагаемый к компоненту

Технические характеристики

Аудио секция	RX-V1500RDS	RX-V2500RDS
Минимальная выходная мощность RMS на канал FRONT, CENTER, REAR 20Гц-20кГц, 0.06%THD, 8Ом	120Вт	130Вт
Выходная мощность (стандарт DIN) 1кГц, 0.7%THD, 4Ом	170Вт	180Вт
Выходная мощность (стандарт IEC) 1кГц, 0.04%THD, 8Ом	125Вт	140Вт
Динамическая мощность IHF, 8/6/4/2Ом	155/195/250/330Вт	165/205/260/340Вт
Коэффициент демпфирования 20Гц-20кГц, 8Ом	140 и более	140 и более
Частотный диапазон CD на FRONT L/R	10Гц-100кГц, -3дБ	10Гц-100кГц, -3дБ
Общие гармонические искажения CD 20Гц-20кГц, 40Вт FRONT L/R, 8Ом	0,04%	0,04%
Отношение сигнал/шум (сеть IHF-A) CD (250мВ, закорочены) на FRONT L/R, эффекты выкл.	100 дБ	100 дБ
Остаточный шум (сеть IHF-A) FRONT L/R	150 мкВ	150 мкВ
Разделение каналов (1кГц /10кГц) CD на FRONT L/R	60дБ/45дБ	60дБ/45дБ
Регулировка тембра (FRONT L/R) BASS (усиление/ослабление) TREBLE (усиление/ослабление)	±6дБ (50Гц) ±6дБ (20кГц)	±6дБ (50Гц) ±6дБ (20кГц)
Выход на наушники	0.15 В/100Ом	0.15 В/100Ом
Чувствительность входа		
CD	200мВ/47кОм	200мВ/47кОм
MULTI CH INPUT	200мВ/47кОм	200мВ/47кОм
Выходной уровень /сопротивление		
REC OUT	200мВ/1.2кОм	200мВ/1.2кОм
SUBWOOFER	2.0В/500 Ом	2.0В/500 Ом
PRE OUT	1.0В/500 Ом	1.0В/500 Ом
Видео секция		
Тип видео сигнала	NTSC/PAL	NTSC/PAL
Отношение сигнал/шум	60дБ и более	60дБ и более
Частотный диапазон (MONITOR OUT) S-Video(кроме RX-V440) и композитный компонентный	5Гц-10МГц, -3дБ 5Гц-60МГц, -3дБ	5Гц-10МГц, -3дБ 5Гц-60МГц, -3дБ
FM секция		
Диапазон настройки	87.5-108 МГц	87.5-108 МГц
Отношение сигнал/шум (моно/стерео, IHF)	76дБ/70дБ	76дБ/70дБ
Гармонические искажения (1кГц, моно/стерео)	0,2%/0,3%	0,2%/0,3%
Стерео разделение (1 кГц)	42дБ	42дБ
Частотный диапазон	20Гц-15кГц,+0.5,-2дБ	20Гц-15кГц,+0.5,-2дБ
АМ секция		
Диапазон настройки	531-1611 МГц	531-1611 МГц
Чувствительность	300 мкВ/м	300 мкВ/м
Общие		
Напряжение питания	230В, 50Гц	230В, 50Гц
Потребляемая мощность	500 Вт (0,5Вт-деж.режим)	500 Вт (0,15Вт-деж.режим)
Выходные розетки питания AC OUTLETS (до 100 Вт в сумме)	2 (отключаемые)	2 (отключаемые)
Размеры	435x171x433.5 мм	435x171x433.5 мм
Масса	15.5 кг	15.5 кг

Технические характеристики и внешний вид могут быть изменены.